



ESTRUTURAS PRÉ-MOLDADAS



Catálogo de



**Estruturas
Pré-Moldadas**



Quem somos:

Impulse Farm

Estruturas e Equipamentos Agropecuários

A **Impulse Farm** é resultado da colaboração entre especialistas comprometidos em desenvolver soluções eficientes para a pecuária moderna.

Unindo conhecimento técnico, **engenharia** aplicada e experiência prática no campo, trabalhamos para criar estruturas e equipamentos que elevam o padrão de desempenho, qualidade e organização nas propriedades rurais.

Nossas soluções são desenvolvidas especialmente para o manejo do **gado leiteiro**, contribuindo para ambientes mais eficientes, funcionais e preparados para a rotina da produção.

Com foco em inovação, durabilidade e eficiência operacional, a **Impulse Farm** participa ativamente da evolução das estruturas agropecuárias, oferecendo soluções que acompanham as necessidades reais do produtor.

MISSÃO

Oferecer soluções inovadoras e sustentáveis para o agronegócio, promovendo eficiência e bem-estar animal.

VISÃO

Ser reconhecido como referência em soluções tecnológicas para o agronegócio.

VALORES

Inovação, qualidade, sustentabilidade, bem-estar animal, excelência, ética e compromisso.



Telefone: (43) 92001-7513

E-mail: comercial@impulsefarm.com.br



SUMÁRIO

Estruturas dos baracões ----- 04

Pilar em concreto Pré-Moldado: 0,15 x 0,20 m -----	05
Pilar em concreto Pré-Moldado: 0,23 x 0,32 m -----	06
Pilar em concreto Pré-Moldado: 0,25 x 0,40 m -----	07
Tesoura em concreto Pré-Moldado: 0,23 x 0,30 m -----	08
Tesoura em concreto Pré-Moldado: 0,25 x 0,50 m -----	09
Terça Galvanizada -----	10
Terça de concreto -----	11
Terça de concreto - Tipo viga T -----	12
Telha em aço galvalume -----	13
Telha top confort -----	14
Telha fibrocimento -----	15

Muretas e Placas ----- 16

Mureta cocho -----	17
Mureta cama -----	18
Mureta cama "L" -----	19
Placa -----	20

Estrutura das pistas ----- 21

Pista de alimentação -----	22
Pista trator -----	23

Contenções e Manejo ----- 24

Bebedouro -----	25
Canzil -----	26
Divisória de cama -----	27
Fechamentos -----	28
Neck Rail -----	29
Portões -----	30

Conforto ----- 31

Colchão -----	32
Iluminação -----	33
Aspersão -----	34
Ventilação -----	35



ESTRUTURA DOS BARRACÕES

Estruturas prontas
para a pecuária moderna.





Aspectos construtivos e normas:

Os pilares pré-fabricados são produzidos em concreto de resistência de F_{ck} 40 MPa.

A produção segue rigoroso controle tecnológico do concreto e das armaduras, garantindo conformidade com os parâmetros de resistência, durabilidade e segurança previstos nas normas NBR 6118 e NBR 9062 – Projeto e Execução de Estruturas Pré-Moldadas de Concreto.

Frequentemente usado como apoio intermediário de placas, como suporte de cercados, etc.

Exemplo de aplicação:

Usado como apoio para placas ré-moldadas.



Dimensões:

- Base: 0,15 x 0,20 m
- Engaste mínimo: 1,00 m
- Altura total: 4,00 m

Detalhamento do Aço:

- Diâmetro Nominal armadura principal : 10 mm ou 3/8";
- Classe: CA-50 (Aço de alta aderência);
- Diâmetro Nominal estribos : 5 mm ou 3/16";
- Classe: CA-60 (Aço de alta aderência).

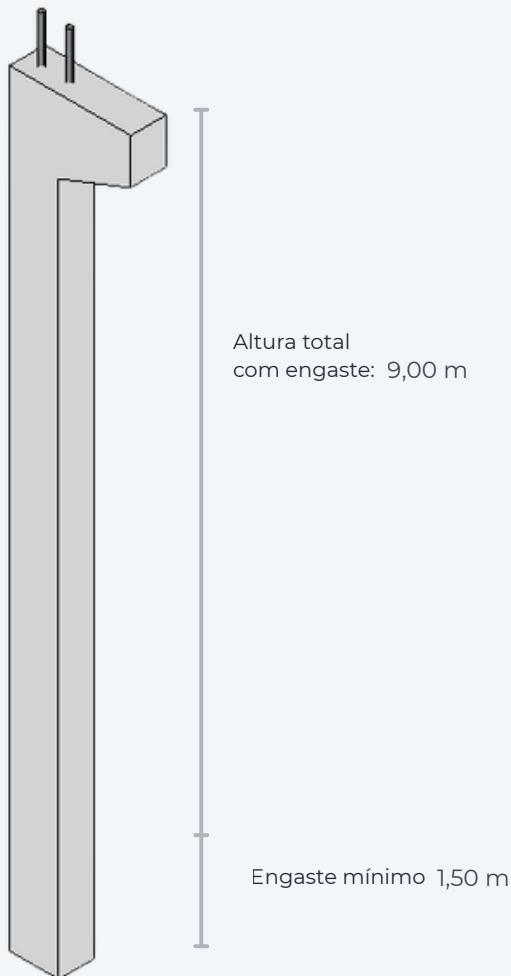

Dimensões:

- Base: 0,23 x 0,32 m;
- Engaste mínimo: 1,50 m;
- Altura total: 9,00 m.

Detalhamento do Aço:

- Diâmetro Nominal armadura principal : 12,5 mm ou 1/2";
- Classe: CA-50 (Aço de alta aderência);
- Diâmetro Nominal estribos : 5 mm ou 3/16";
- Classe: CA-60 (Aço de alta aderência).

Aspectos construtivos e normas:

Os pilares pré-fabricados são produzidos em concreto de resistência de **Fck 40 MPa**.

A produção segue rigoroso controle tecnológico do concreto e das armaduras, garantindo conformidade com os parâmetros de **resistência**, durabilidade e segurança previstos nas normas **NBR 6118** e **NBR 9062** – Projeto e Execução de Estruturas Pré-Moldadas de Concreto.

Opções de pilares sem cabeça para usar em projetos pontuais, como: em silos, barracões com estruturas metálicas, etc.

Tamanhos também são variados dependendo da necessidade do projeto

Exemplo de aplicação:

Pilares com cabeça para apoio das tesouras e pilares sem cabeça para apoio de placas de fechamento.





Aspectos construtivos e normas:

Os pilares pré-fabricados são produzidos em concreto de resistência de **Fck 40 MPa**.

A produção segue rigoroso controle tecnológico do concreto e das armaduras, garantindo conformidade com os parâmetros de **resistência**, durabilidade e segurança previstos nas normas **NBR 6118** e **NBR 9062** – Projeto e Execução de Estruturas Pré-Moldadas de Concreto.

Opções de pilares sem cabeça para usar em projetos pontuais, como: em silos, barracões com estruturas metálicas, etc.

Tamanhos também são variados dependendo da necessidade do projeto

Exemplo de aplicação:

Pilares com cabeça para apoio das tesouras e sem cabeça para apoio de fechamentos em zinco ou placas.



Dimensões:

- Base: 0,25 x 0,40 m;
- Engaste mínimo: 2,00 m;
- Altura total: 11,00 m.

Detalhamento do Aço:

- Diâmetro Nominal armadura principal : 16 mm ou 5/8";
- Classe: CA-50 (Aço de alta aderência);
- Diâmetro Nominal estribos : 5 mm ou 3/15";
- Classe: CA-60 (Aço de alta aderência).

0,23 X 0,30 M



Dimensões:

- Base: 0,23 x 0,30 m;
- Beiral: mín.0,00 m - máx.3,00 m;
- Comprimento: depende do vão.

Detalhamento do Aço:

- Diâmetro Nominal: 12,5 mm ou 1/2";
- Classe: CA-50 (Aço de alta aderência);
- Diâmetro Nominal estribos : 5 mm ou 3/15";
- Classe: CA-60 (Aço de alta aderência);

Aspectos construtivos e normas:

As tesouras pré-fabricadas são produzidas na Impulse Farm em concreto de resistência de **Fck 40 MPa**.

A produção segue rigoroso controle tecnológico do concreto e das armaduras, garantindo conformidade com os parâmetros de resistência, durabilidade e segurança previstos nas normas **NBR 6118** e **NBR 9062** – Projeto e Execução de Estruturas Pré-Moldadas de Concreto.

As peças são fabricadas conforme demanda de projetos, sendo de **tamanhos personalizados** para cada projeto e necessidade.



0,25 X 0,50 M

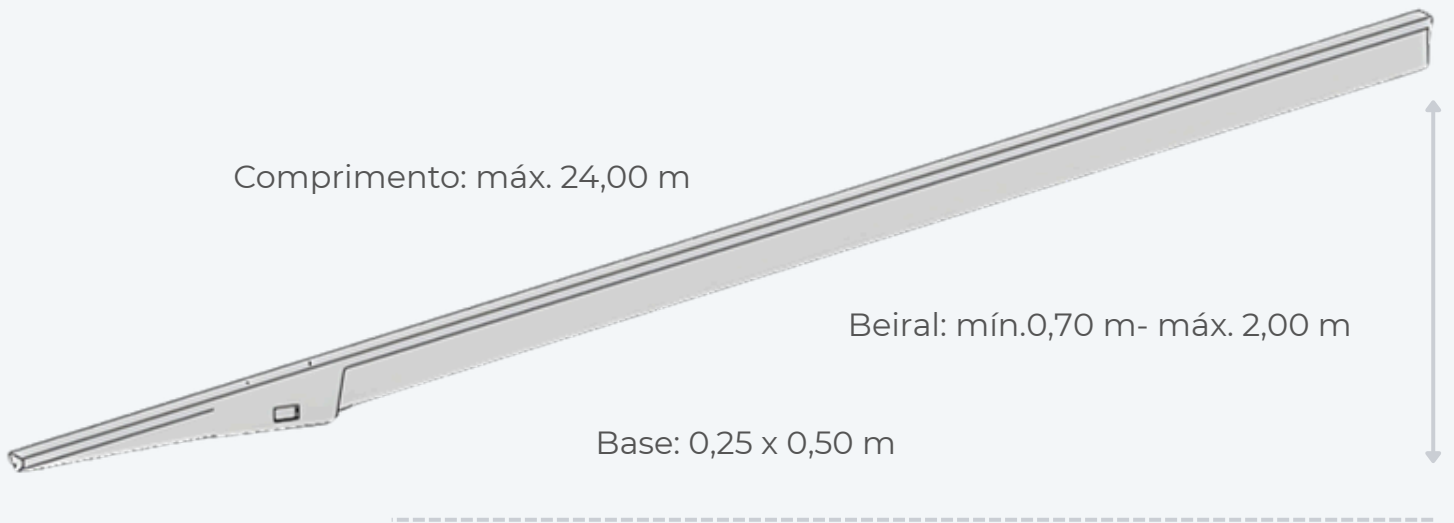

Dimensões:

- Base: 0,25 x 0,50 m;
- Beiral: mín.0,70 m- máx. 2,00 m;
- Comprimento: máx. 24,00 m.

Detalhamento do Aço:

- Diâmetro Nominal: 16 mm ou 5/8";
- Classe: CA-50 (Aço de alta aderência);
- Diâmetro Nominal estribos : 5 mm ou 3/16";
- Classe: CA-60 (Aço de alta aderência);

Aspectos construtivos e normas:

As tesouras pré-fabricadas são produzidas na Impulse Farm em concreto de resistência de **Fck 40 MPa**.

A produção segue rigoroso controle tecnológico do concreto e das armaduras, garantindo conformidade com os parâmetros de resistência, durabilidade e segurança previstos nas normas **NBR 6118** e **NBR 9062** – Projeto e Execução de Estruturas Pré-Moldadas de Concreto.

As peças são fabricadas conforme demanda de projetos, sendo de **tamanhos personalizados** para cada projeto e necessidade.





Dimensões:

- Altura: 100 mm;
- Profundidade: 50 mm;
- Altura da aba: 17 mm;
- Espessura: 2,65 mm;
- Tamanho da terça: 6,00 m de comprimento;
- Suporte fixação com chapa L galvanizada;
- SAE 1008/1012.

Aspectos construtivos e normas:

Terças metálicas galvanizadas são confeccionadas com perfil “U” **estrutural** enrijecido **galvanizado**.

O perfil “U” estrutural enrijecido é um elemento de aço em formato de “U” com enrijecimentos em suas abas para dar **mais rigidez** e resistência ao elemento.





Dimensões:

- Tamanho base: 0,13 x 0,18 m;
- Comprimento: máx. 6,00 m;
- Beiral: máx. 0,50 m.

Detalhamento do Aço:

- Diâmetro Nominal: 8 mm ou 5/16";
- Classe: CA-50 (Aço de alta aderência);
- Diâmetro Nominal estribos: 5 mm ou 3/15";
- Classe: CA-60 (Aço de alta aderência).

Aspectos construtivos e normas:

Terças pré-fabricadas são produzidas em concreto de resistência de **Fck 40 MPa**.

A produção segue rigoroso controle tecnológico do concreto e das armaduras, garantindo conformidade com os parâmetros de resistência, durabilidade e segurança previstos nas normas **NBR 6118** e **NBR 9062** – Projeto e Execução de Estruturas Pré-Moldadas de Concreto.

São elementos estruturais pré-moldados de **alta resistência** que dão apoio às telhas em coberturas, como galpões e edifícios industriais, comerciais e residenciais. Normalmente utilizada em maiores vãos devido ao seu modelo de construção.



Características:

- Segue as norma: NBR 14514 e NBR 6355;
- Telhas metálica em galvalume trapézio 40 - nacional;
- Espessura: 0,50 mm;
- Comprimento: variável dependendo do projeto;
- Aço com excelente resistência à corrosão, devido à proteção por barreira efetiva proporcionada pelo alumínio e à proteção galvânica proporcionada pelo zinco.

Aspectos construtivos e normas:

GalvaLume é uma liga que tem a aparência do alumínio e a **resistência do aço**.

O aço com revestimento Galvalume é resultado da ação combinada do **alumínio e do zinco**, aplicados através de um processo de imersão de tiras a quente em uma linha de galvanização contínua, apresentando uma **composição** básica de 55% de alumínio, 43,4% de zinco e de 1,6% de silício.





Características:

- Reflete até 73% dos raios solares;
- Reduz a temperatura do ambiente em até 8°C;
- Hidrofugada;
- Largura: 1,10 m;
- Espessura: 6 mm.

Aspectos construtivos e normas:

A telha térmica **TopComfort** já vem branca de fábrica, e é a primeira cobertura de fibrocimento com propriedades térmicas do Brasil.

Além de praticidade na montagem e um acabamento branquinho lindo, a Telha Térmica TopComfort tem a característica única de **refletir** grande parte dos **raios solares** que incidem sobre a cobertura, **diminuindo** a troca de calor com o ambiente interno em até 8°.





Características:

- Baixo custo;
- Leveza;
- Durabilidade;
- Largura: 1,10 m;
- Espessura: 6 mm.

Aspectos construtivos e normas:

A telha de fibrocimento é um material de cobertura feito de cimento e fibras sintéticas, popular por ser uma **opção econômica** e **versátil** para diversos tipos de construção tendo vários tipos de peças para dar acabamentos.

É a opção usada com mais frequência, devido a **facilidade** de compra e facilidade de mão de obra.





MURETAS E PLACAS

Estruturas sólidas
para diferentes aplicações.



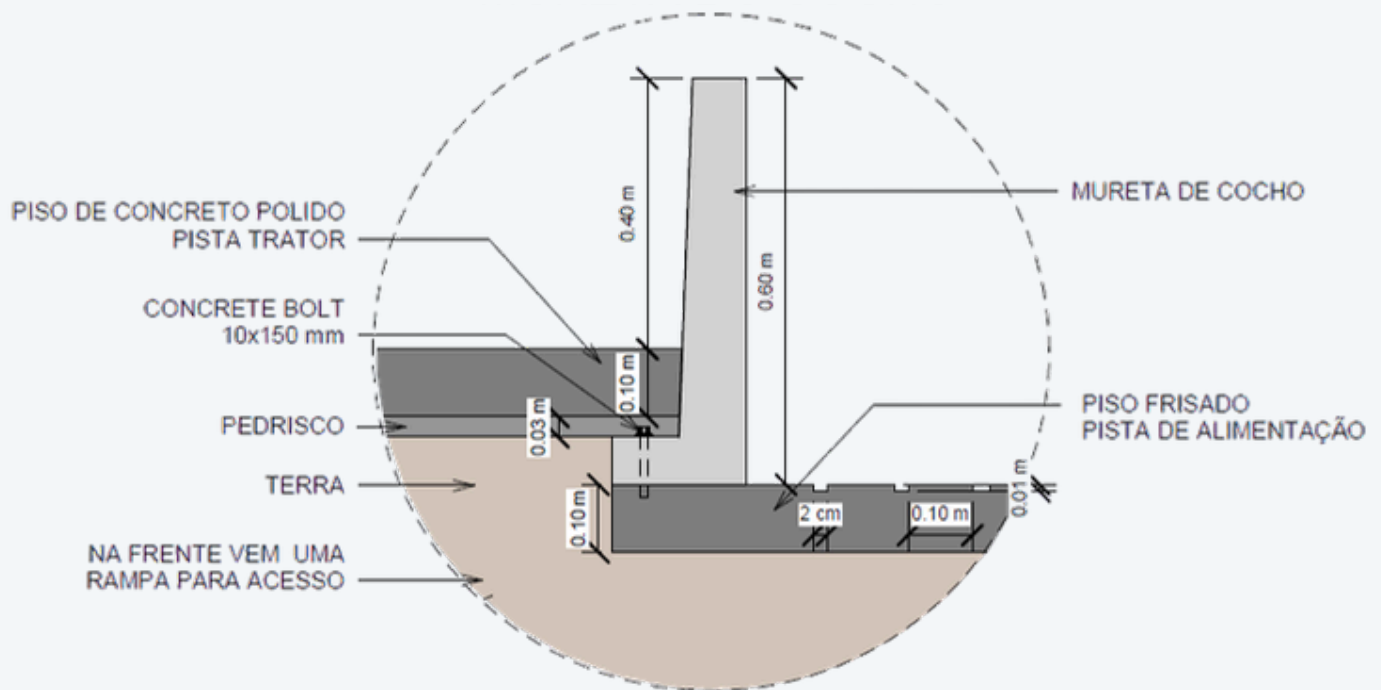

Tamanho;

- Largura: 3,00 m;
- Altura: 0,60 m;
- Profundidade: 0,25 m;

Aço;

- Diâmetro Nominal: 12,5 mm ou 1/2";
- Classe: CA-50 (Aço de alta aderência);
- Malha pop EQ138 - 0,10 x 0,10 m;
- Espessura: 4,2 mm;

Fixação;

- Concrete bolt: 10 x 150 mm.

Aspectos construtivos e normas:

As Muretas do cocho são fabricadas com concreto de **resistência (Fck) de 40 MPa**.

A produção segue rigoroso controle garantindo conformidade com as normas **NBR 6118** e **NBR 9062** – Projeto e Execução de Estruturas Pré-Moldadas de Concreto.

Na imagem acima é onde é usada com mais frequência, para divisão da **pista do trator** com a de alimentação, mas também é usada como contenção de camas de composto.

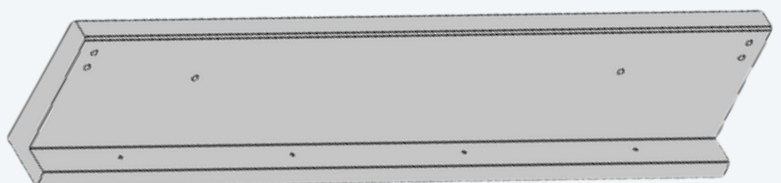

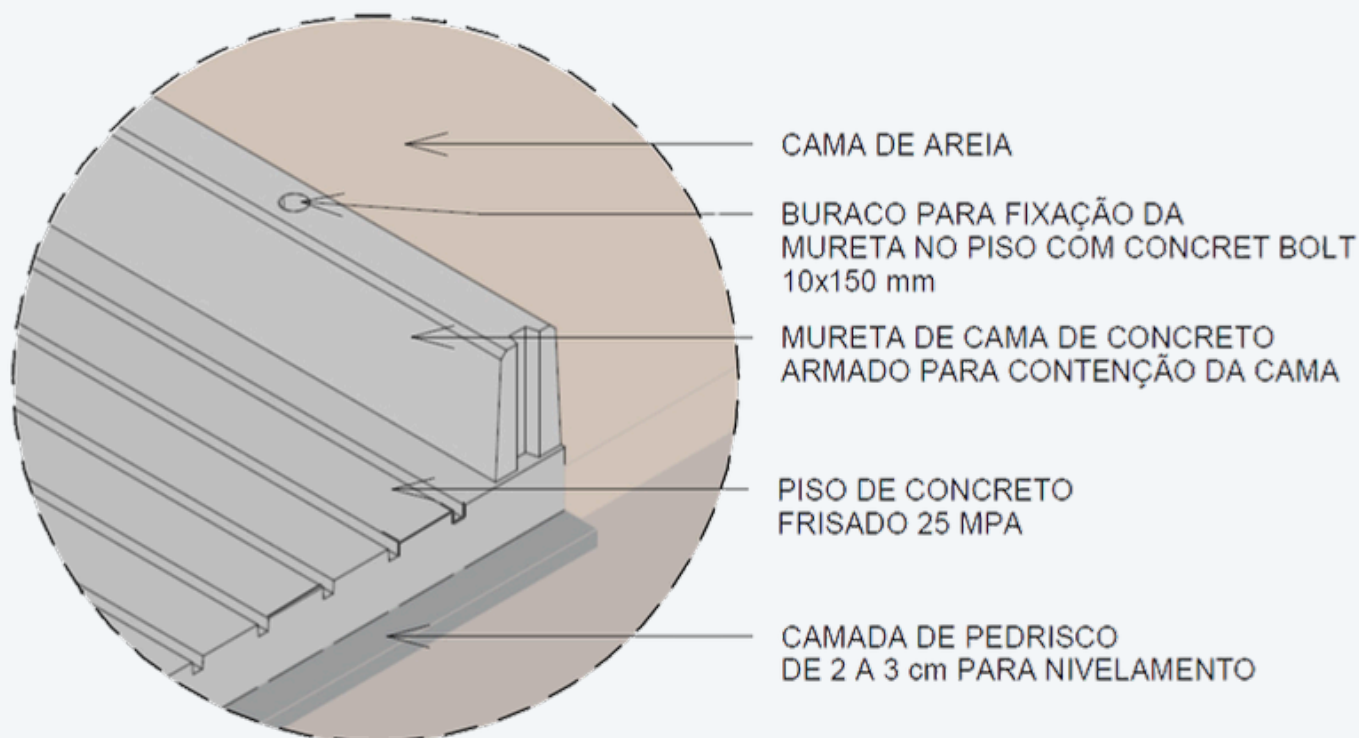

Tamanho;

- Largura: 2,86 m;
- Altura: 0,20 m;
- Profundidade: 0,12 m;

Aço;

- Treliça H12;

Fixação;

- Concrete bolt: 10 x 150 mm.

Aspectos construtivos e normas:

As Muretas da cama são fabricadas com concreto de **resistência (Fck) de 40 MPa**.

A produção segue rigoroso controle garantindo conformidade com as normas **NBR 6118** e **NBR 9062** – Projeto e Execução de Estruturas Pré-Moldadas de Concreto.

Na imagem acima o elemento foi usado para delimitação de **piso**, da **cama** e do **corredor**, usado com bastante frequente para limitar espaços.

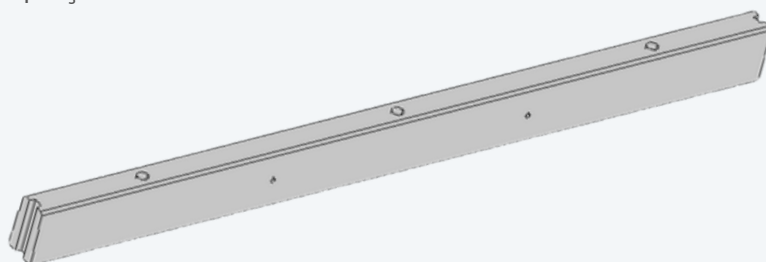

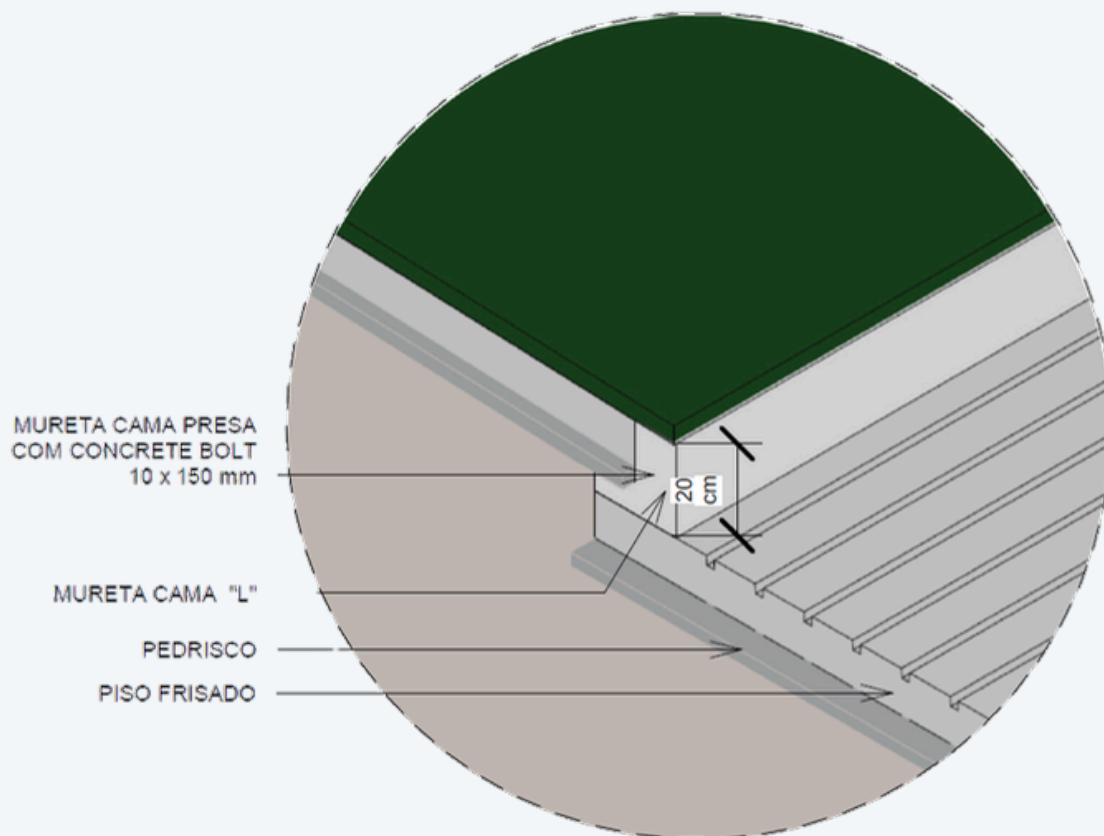

Tamanho;

- Largura: 3,00 m;
- Altura: 0,20 m;
- Profundidade: 0,20 m;

Aço;

- Treliça H12;

Fixação;

- Concrete bolt: 10 x 150 mm.

Aspectos construtivos e normas:

As Muretas cama "L" são fabricadas na Impulse Farm com concreto de **resistência (Fck) de 40 MPa**.

A produção segue rigoroso controle garantindo conformidade com as normas **NBR 6118** e **NBR 9062** – Projeto e Execução de Estruturas Pré-Moldadas de Concreto.

Imagem acima representa mureta presa no piso frizado para **contenção** de cama sintética. Pode ser usada em outras funções, como delimitador de piso.

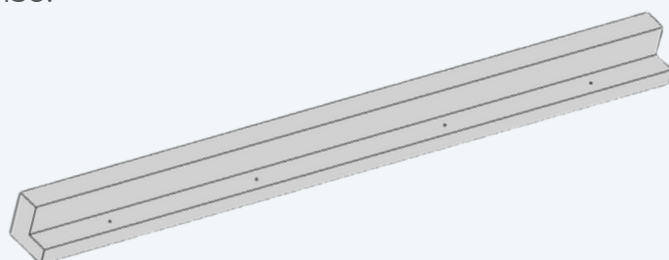

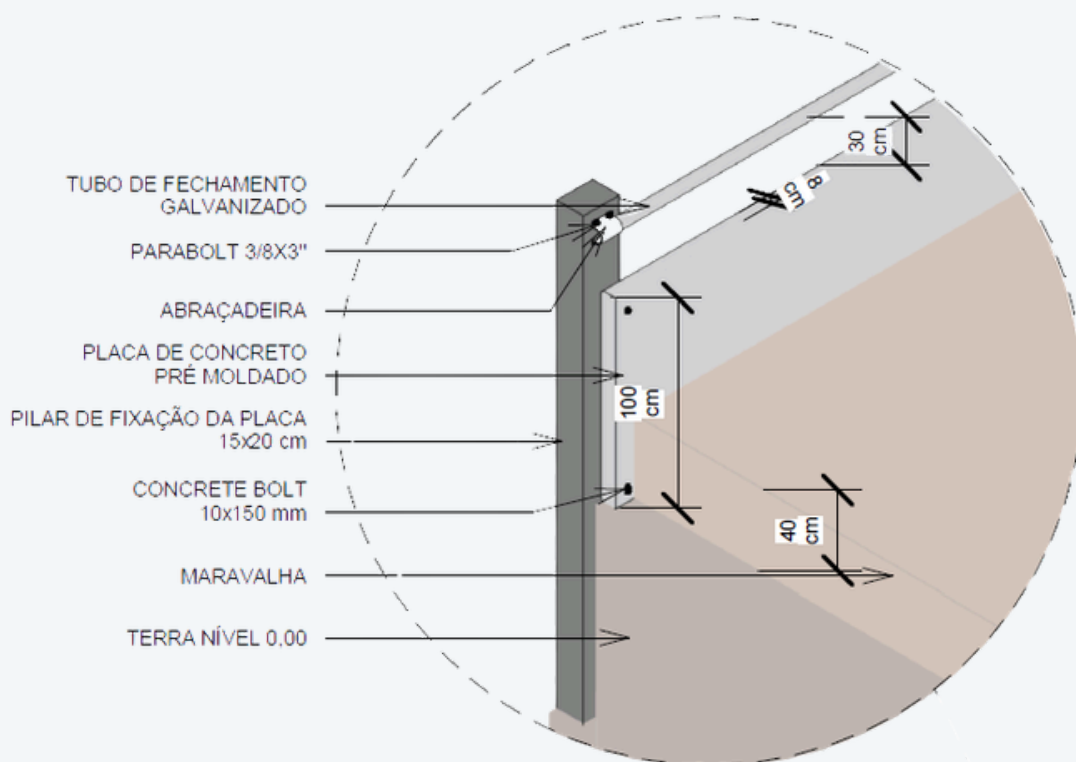

Tamanho;

- Largura: variável até 6,00 m;
- Altura: 1,00 m;
- Profundidade: 0,08 m;

Aço;

- Diâmetro Nominal: 12,5 mm ou 1/2";
- Classe: CA-50 (Aço de alta aderência);
- Malha pop EQ138 - 0,10 x 0,10 m;
- Espessura: 4,2 mm;

Fixação;

- Concrete bolt: 10 x 150 mm.

Aspectos construtivos e normas:

As placas são fabricadas na Impulse Farm com concreto de **resistência de 40 MPa**.

A produção segue rigoroso controle tecnológico, garantindo conformidade com os parâmetros previstos nas normas **NBR 6118** e **NBR 9062** – Projeto e Execução de Estruturas Pré-Moldadas de Concreto.

Na imagem acima a placa foi usada para contenção de **cama de compost**, mas ela também pode ser usada para fechamentos no geral, como, silos, canaleta de dejetos, free stall, etc.





ESTRUTURA DAS PISTAS

Estruturas de alta resistência
para áreas de manejo.



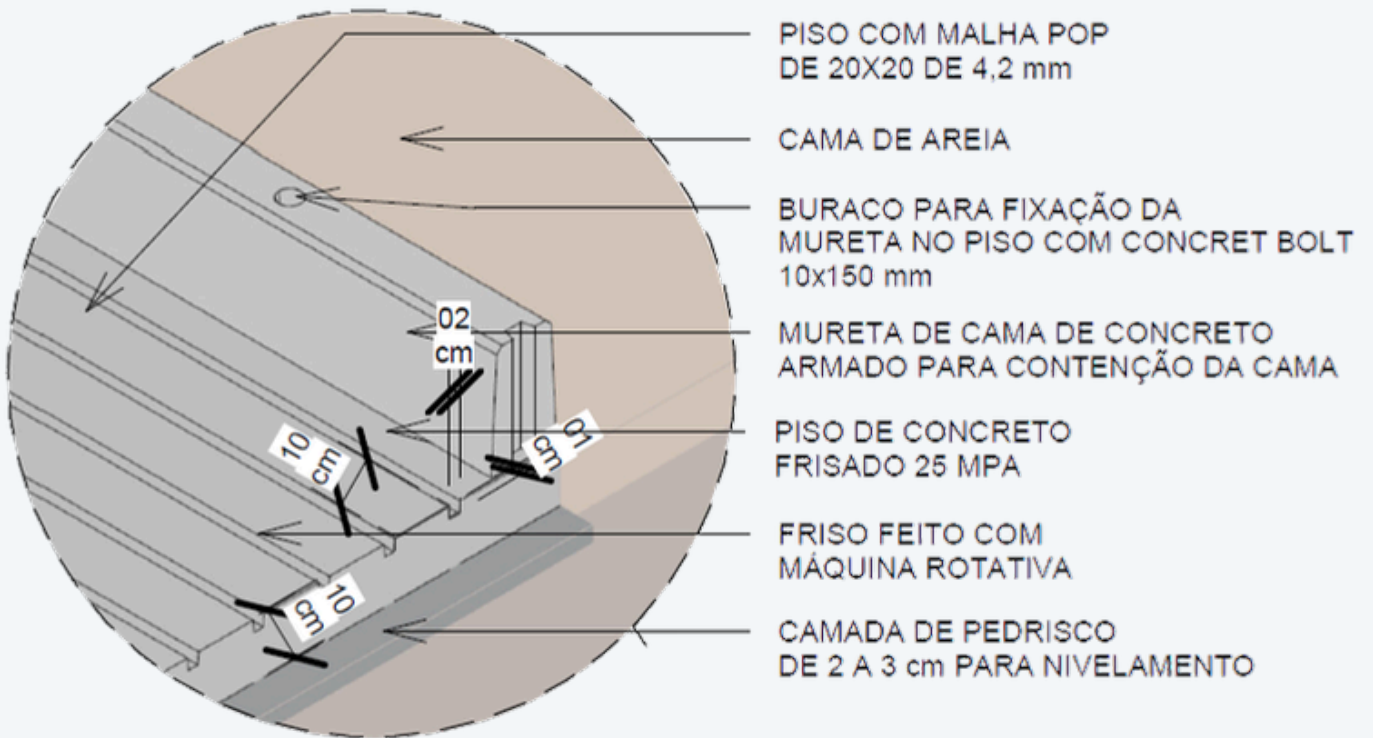

Características

- Piso de concreto frisado: 25 MPa;
- Espessura: 0,10 m;

Aço;

- Malha pop EQ45 - 0,20 x 0,20 m;
- Espessura: 3,4 mm;

Benefícios;

- As ranhuras ajudam na drenagem de líquidos;
- Melhora da locomoção.

Aspectos construtivos e normas:

O piso é executado em concreto usinado com resistência à compressão (Fck) de **25 MPa**, conforme especificações da **ABNT NBR 6118:2023** – Projeto de Estruturas de Concreto – Procedimento e **NBR 14931:2004** – Execução de Estruturas de Concreto – Procedimento.

Piso vibrado, reguado e frisado onde existe circulação do animal, para evitar escorregamentos.

Base para recebimento do piso nivelado com terra seguido de pedrisco ou lona plástica, para assim ser colocado a **ferragem** e concretado.

O frisado é feito com auxílio de máquina rotativa, frisos de **0,02 m** com espaçamento de **0,10 m** cada.

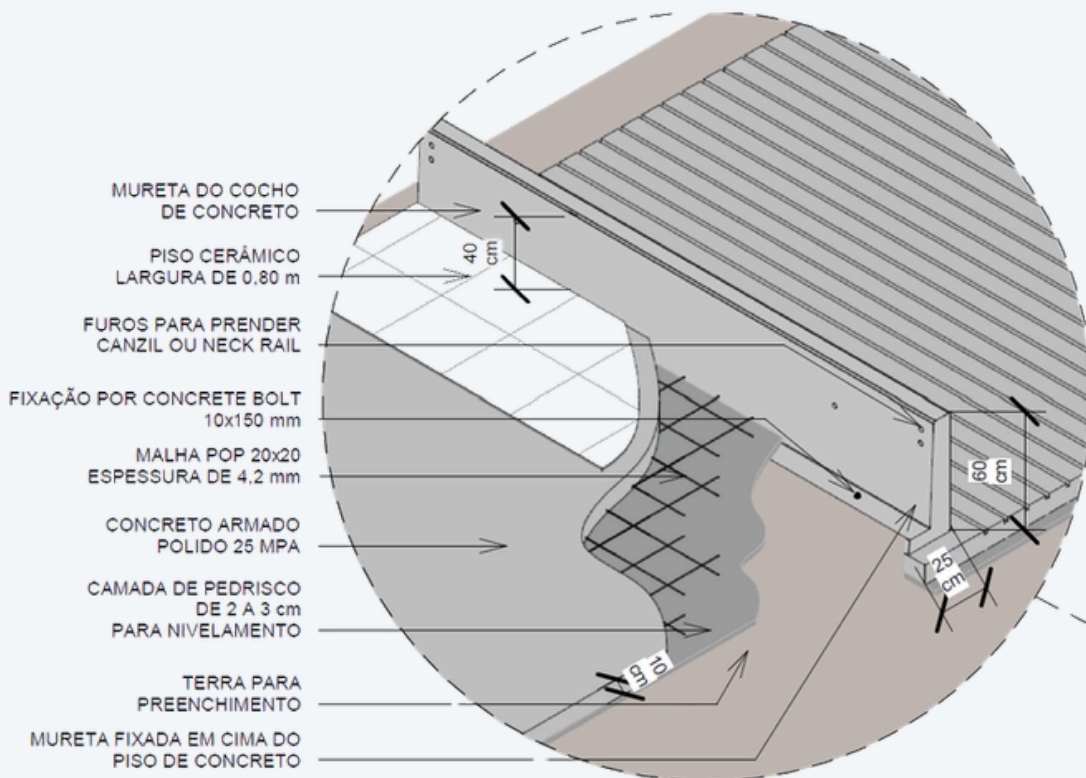

Características

- Cocho: 0,80 m de largura com revestimento cerâmico
- Piso de concreto polido: 25 MPa;
- Espessura: 0,10 m;

Aço;

- Malha pop EQ45 - 0,20 x 0,20 m;
- Espessura: 3,4 mm;

Benefícios;

- Maior facilidade da limpeza;
- Piso mais resistente para suportar cargas maiores.

Aspectos construtivos e normas:

O piso será executado em concreto usinado com resistência à compressão (F_{ck}) de **25 MPa**, conforme especificações da **ABNT NBR 6118:2023** – Projeto de Estruturas de Concreto – Procedimento e **NBR 14931:2004** – Execução de Estruturas de Concreto – Procedimento.

Piso vibrado, reguado polido, não frisado na pista do trator.

Base para recebimento do piso nivelado com terra seguido de pedrisco ou lona plástica, para assim ser colocado a **ferragem** e **concretado**.

Cocho ao lado da mureta na área da pista tem revestimento cerâmico claro de **0,80 m de largura**, para colocar comida para o animal. Este pode ser de um lado só para barracões com pistas laterais ou duplo para pistas centrais.



CONTENÇÕES E MANEJO

Resistência e segurança
para sistemas de contenção.



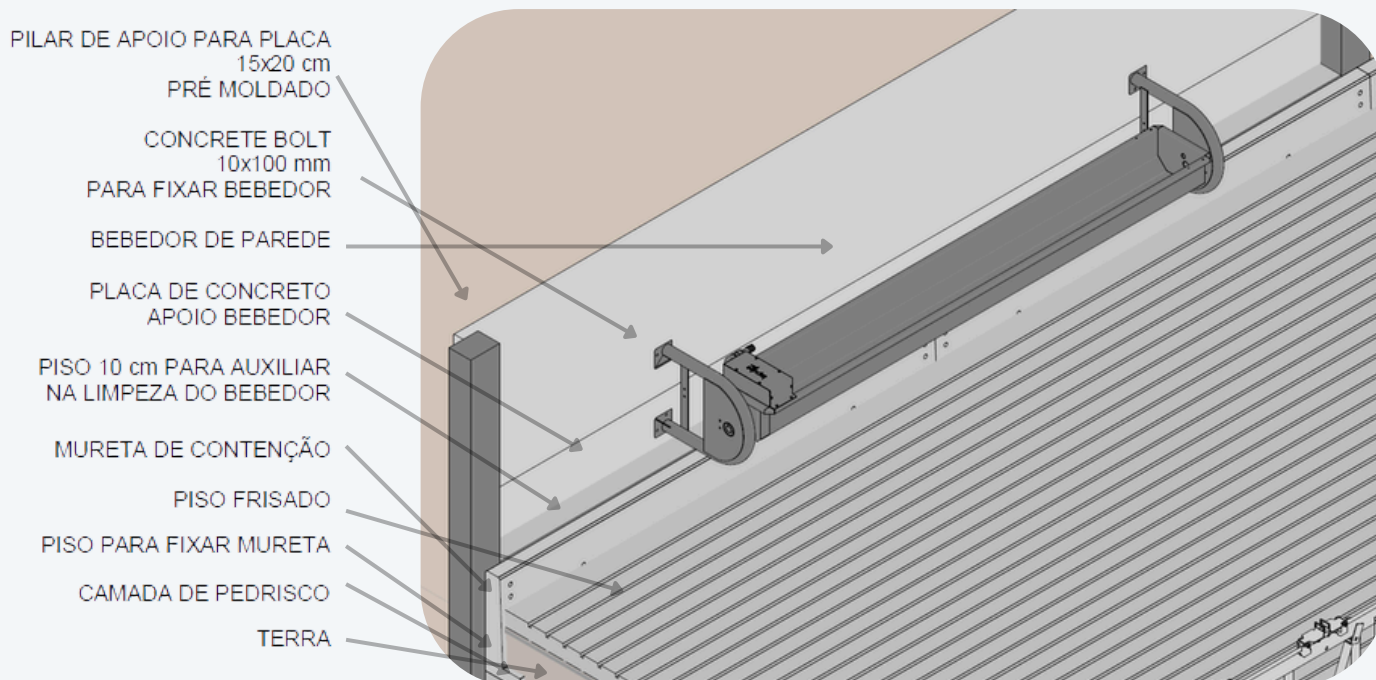

Características;

- Material: inox , que promove maior facilidade de limpeza;
- A água se mantém fresca por mais tempo devido ao material usado;

Tamanhos;

- Largura: 3,00 m;
- Capacidade: 200 litros.
- Largura: 2,00 m;
- Capacidade: 350 litros.

Aspectos construtivos:

Bebedouro da **Impulse Farm** é feito de **aço inox**, com opção de ser fixado no piso ou parede, como ilustram as imagens. Tanto o suporte de piso quanto o de parede são fixos com concrete bolts.

Com **dois tamanhos** e com sistema basculante para facilitar na limpeza. Boia de alta vazão.



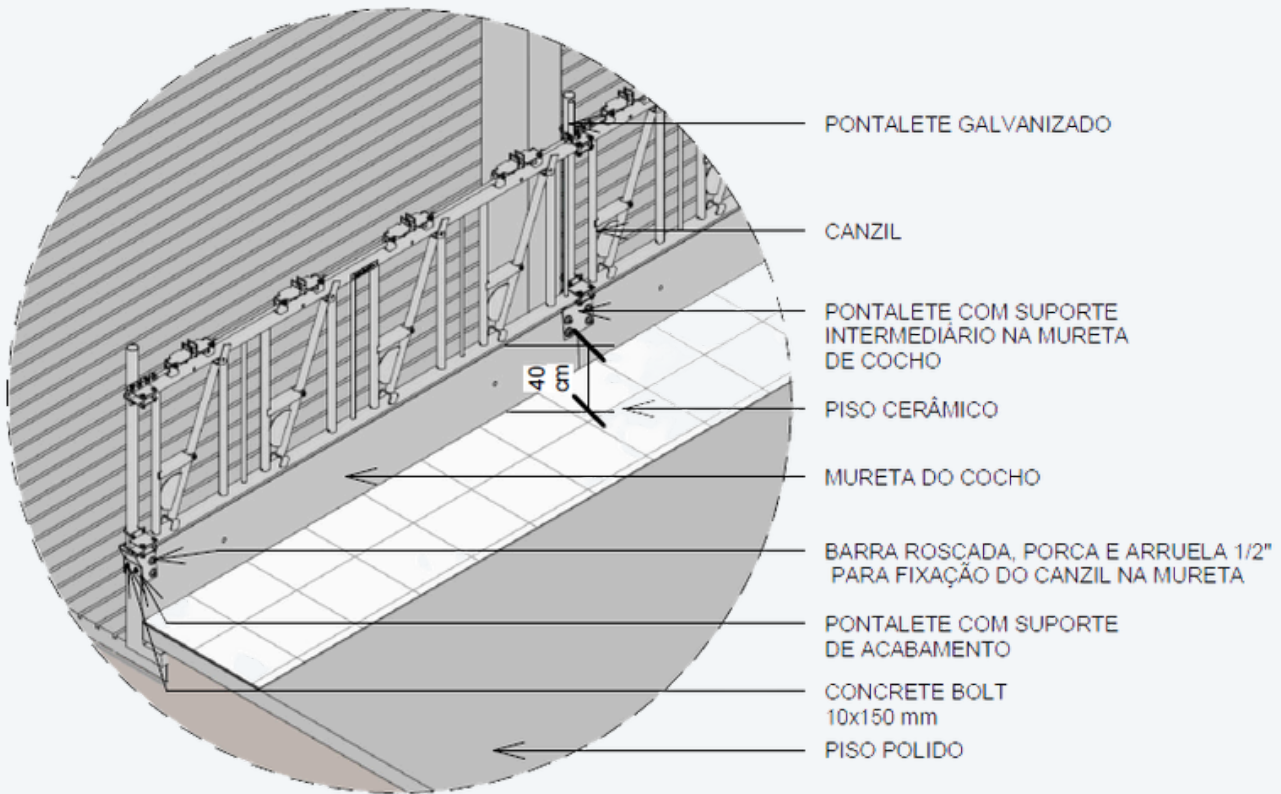

Características;

- Largura do módulo: 3,00 m;
- Altura: 1,00 m;
- Tubo horizontal: 60 x 40 mm;
- Tubo vertical: 42 mm;

Fixação;

- Canzil no pontalete: grampo "U"
- Tubo vertical peça intermediária: barra rosca de 1/2", porca e arruela de 1/2";
- Tubo vertical peça da extremidade: barra rosca de 1/2", porca e arruela de 1/2" e concrete bolt 10 x 150 mm.

Aspectos construtivos:

O canzil da **Impulse Farm** é preso no pontalete de **60,3 mm** com abraçadeira, que é preso na mureta do cocho, preso com barra rosca de **1/2"** que atravessa a mureta, travado nas extremidades com porcas e arruelas em cada lado.

Peça de fixação intermediária e peça de finalização, esta ultima usa dois concrete bolts de **10 x 150 mm** para travamento.



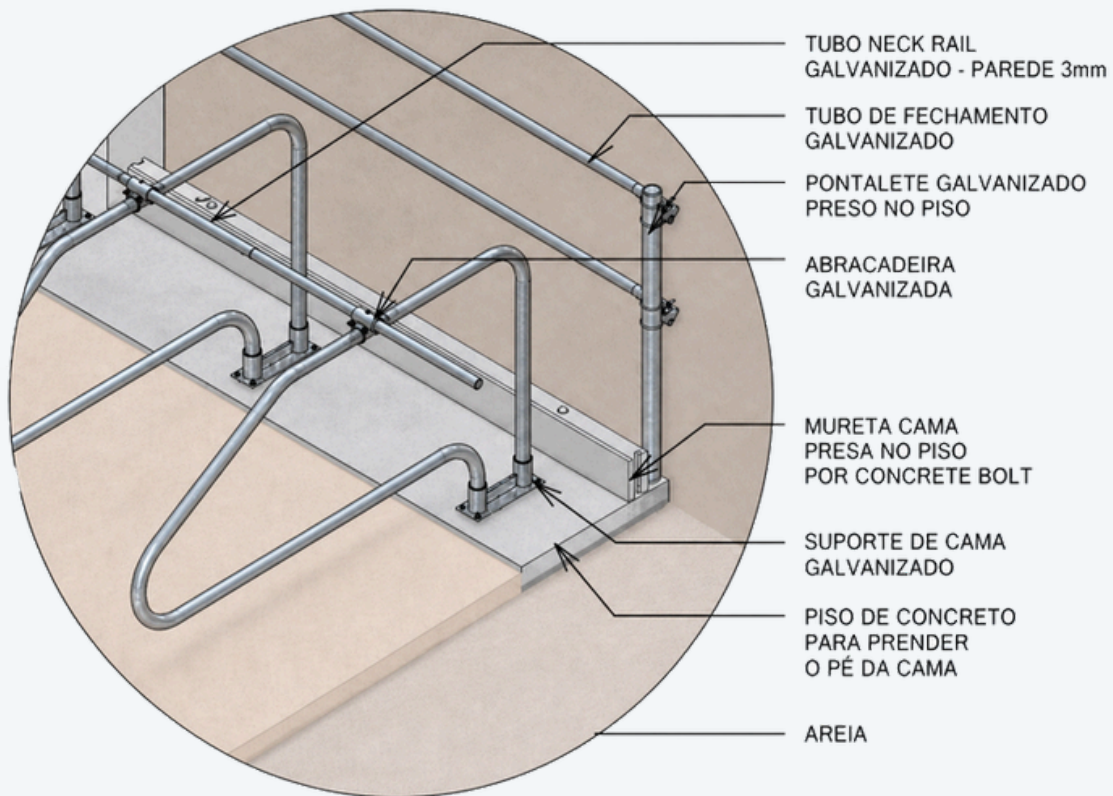

Características;

- Altura: variável;
- Profundidade: variável depende do modelo;
- Tubo da divisória: 60,3 mm;
- Tubo neck rail: 42,4 mm;
- Parede 3mm

Fixação;

- Divisória: suporte;
- Suporte: concrete bolt 10 x 100 mm;
- Tubo neck rail: abraçadeira e grampo "U".

Aspectos construtivos:

Divisória de cama da Impulse Farm é feita com **tubo de 60,3 mm** encaixada no suporte que é fixado no piso de **concreto** com concrete bolt 10 x 100 mm.

Acima da cama tem um **tubo de neck rail** de 42,4 mm usado para limitar o animal dentro da cama e travar a divisória no lugar, o tubo é preso com **abraçadeira ômega** e grampo "U".



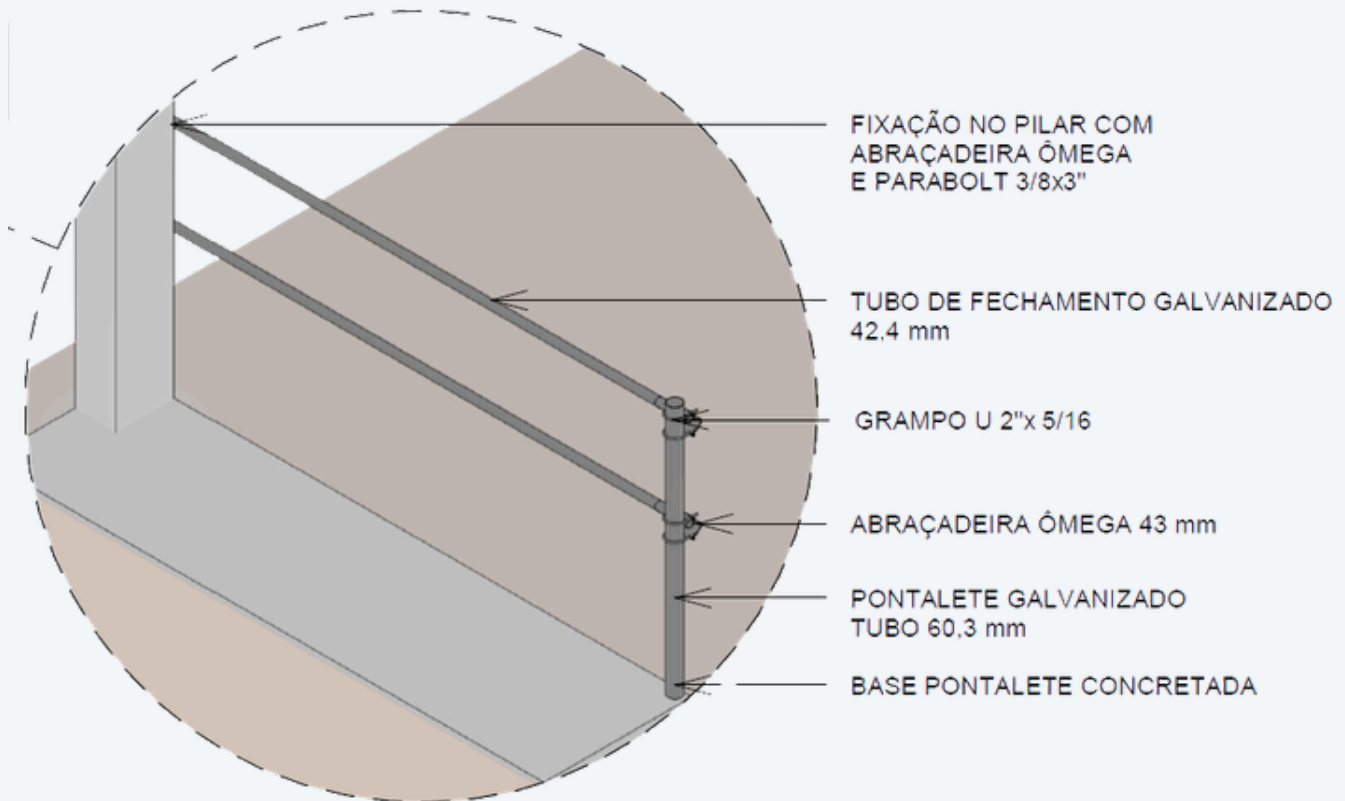

Características;

- Largura da barra: 6,00 m;
- Altura: 0,85 m;
- Profundidade: 50 mm;
- Tubo vertical: 60,3 mm;
- Tubo horizontal: 42,4 mm;

Fixação;

- No pilar: abraçadeira ômega Parabolt: $\frac{3}{8} \times 3$;
- Fixação no pontalete vertical: abraçadeira ômega Grampo "U": 2" x 5/16.

Aspectos construtivos:

Fechamento de tubo galvanizado composto por pontalete na vertical e dois tubos na horizontal.

Tubo **vertical** de **60,3 mm** fixado no concreto.

Tubo da **horizontal** de **42,4 mm**, preso no tubo da vertical por abraçadeira ômega de 43 mm e grampo "U" de 2" x 5/16. Tubo a 0,80 m do piso e 0,50 m um do outro.

Tubo da vertical **pode ser trocado** por pilar para fixação, como na imagem abaixo.



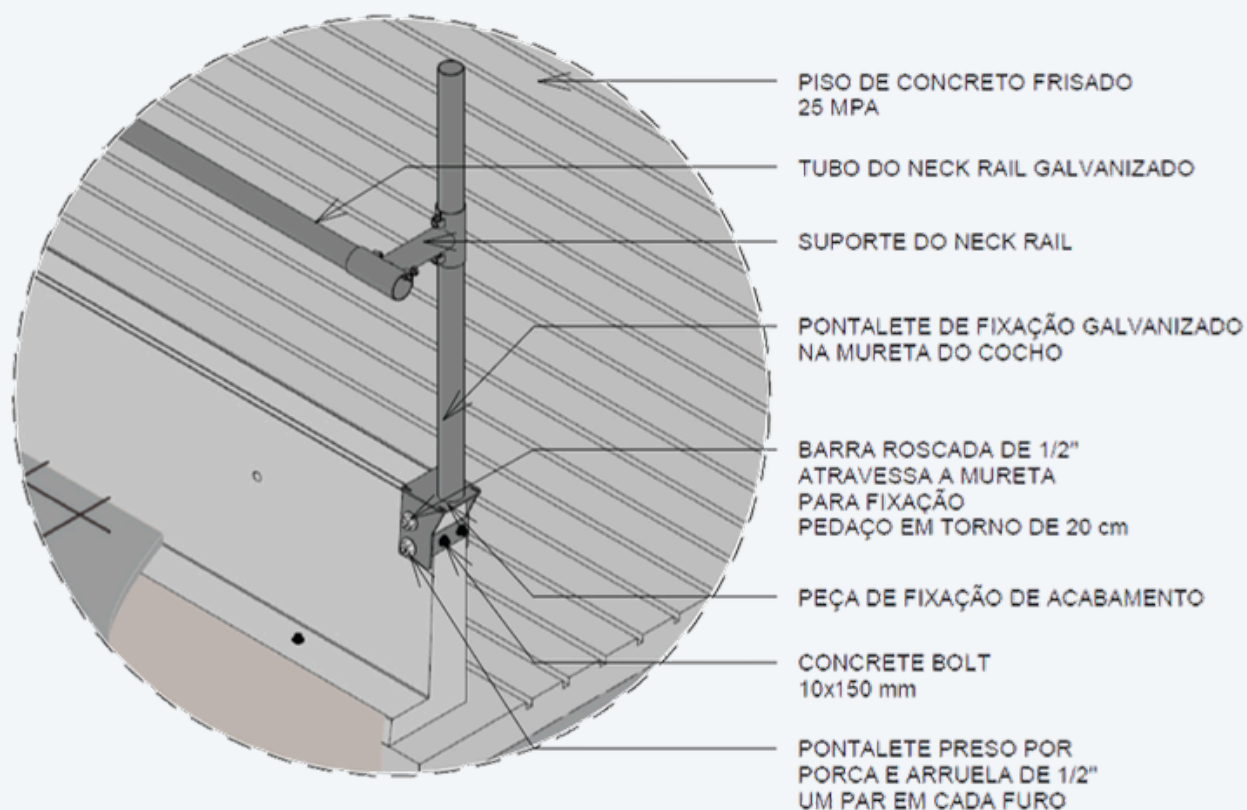

Características;

- Largura da barra: 6,00 m;
- Altura: variável;
- Profundidade do centro do tubo: 0,25 m;
- Tubo vertical e horizontal: 60,3 mm;

Fixação;

- Tubo do neck rail: suporte;
- Tubo vertical: barra rosca de 1/2", porca e arruela de 1/2" e mais concrete bolt 10 x 150 mm nos tubos das extremidades.

Aspectos construtivos:

O Neck rail da **Impulse Farm** é composto por **tubo galvanizado de 60,3 mm**, preso no suporte que é fixado no **pontaletes de 60,3 mm** que é preso na mureta do cocho, preso com barra rosca de 1/2" que atravessa a mureta, travado nas extremidades com porcas e arruelas em cada lado.

Peça de fixação intermediária e peça de finalização, esta usa dois **concrete bolt de 10 x 150 mm** para travamento.



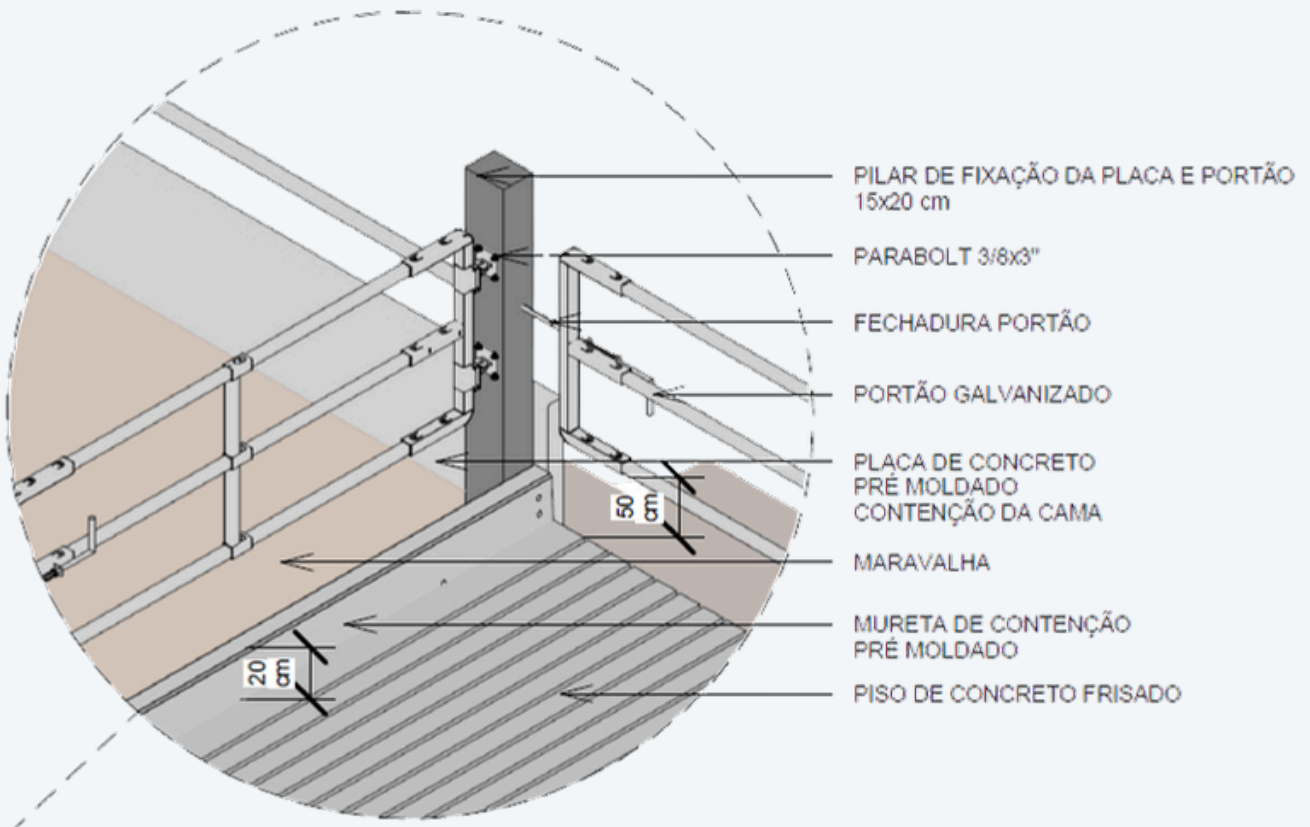

Características;

- Largura: variável;
- Altura: 0,85 m;
- Profundidade: 50 mm;
- Tubo de conexão: 50 x 50 mm;
- Tubo central: 40 x 40 mm.

Fixação;

- Parabolt: 3/8 x 3".

Aspectos construtivos:

Portão de tubo quadrado galvanizado da Impulse Farm, pode ser regulável ao tamanho do corredor.

Fixado com **parabolt 3/8 x 3"** a 0,50 m do piso para facilitar a limpeza de pistas com outros equipamentos.

Pode ser **fixado em pilares ou pontaletes**.

Sistema de fechadura de pino.





CONFORTO

Ambientes planejados
para bem-estar e eficiência



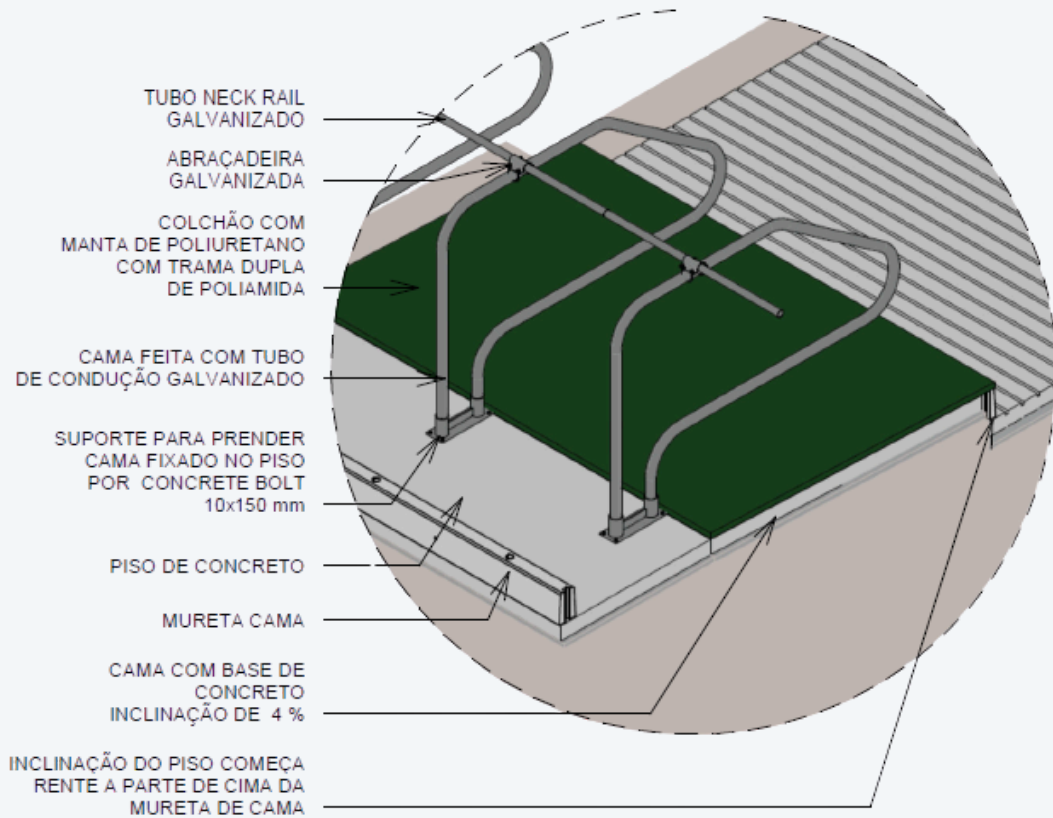

Características;

- Colchão de PU expandido;
- Manta de alta resistência com dupla trama de poliamida e dupla camada de PU;
- Totalmente impermeável;
- Baixa abrasividade, evita lesão de jarrete.

Aspectos construtivos:

As camas sintéticas são utilizadas em **sistemas de Free Stall** para fornecer um ambiente confortável e limpo para o gado. Essas camas são feitas de materiais sintéticos duráveis, como borracha ou polímeros, que oferecem uma superfície macia e antiderrapante para os animais descansarem. Além disso, as camas sintéticas ajudam a **manter a higiene do ambiente**, facilitando a limpeza e a remoção de resíduos.

O colchão em PU (**poliuretano**) expandido é um tipo de superfície de descanso.

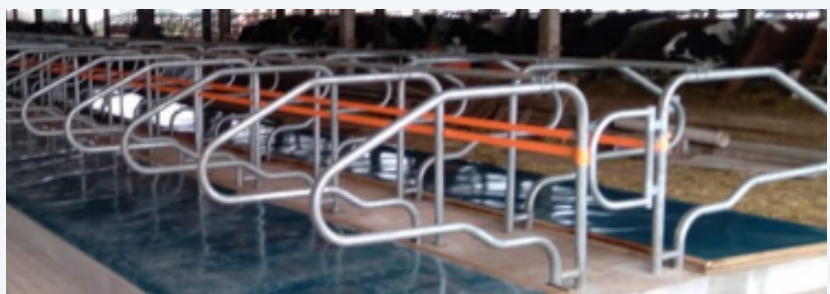



O **desempenho** das vacas leiteiras **não depende apenas da nutrição e do manejo**. A ambiência do barracão, especialmente a **luminosidade**, desempenha um papel **essencial** no comportamento alimentar, na produção hormonal e, conseqüentemente, nos índices zootécnicos.

Características;

- Refletores de alta eficiência, abrangendo maior área com maior desempenho;
- Painel de controle;
- Entre 170 e 200 LUX;
- Durabilidade e resistência;
- Rele de fotocélula;
- Programador horário.

Aspectos:

A luz é um **modulador biológico**. Ela define os ciclos claro-escuro do ambiente e, com isso, regula processos endócrinos que afetam o apetite, a atividade locomotora e a **produção de leite**.

Estudos mostram que **mais de 80%** da ingestão alimentar ocorre durante o período claro, o que comprova a relação entre foto período e consumo.

Garantir ainda o **tempo diário** ideal de escuridão também é de grande importância. Por essas e outras que um **sistema de iluminação** bem dimensionado e automatizado é importantíssimo, contando com um painel de controle para assim facilitar os ciclos.



Características;

- Linhas de aspersão com bicos de alta vazão;
- Bicos instalados a 1,5 m de distância entre si;
- Opção de bico frontal e posterior;
- Bomba de alta vazão;
- Opção de filtro na entrada para conter sujeiras;
- Quadro de comando;

Aspectos construtivos:

A **aspersão automatizada**, quando integrada a painéis de acionamento e quadros de comando para ventiladores e bombas de água, representa um **avanço significativo** na otimização e no controle de ambientes.

A automação desse processo permite uma **gestão mais eficiente** do uso da água e da temperatura, essenciais para a manutenção da qualidade e saúde dos animais.





Modelos;

- Ventilador: 1,5 HP 1,8 m de diâmetro com envolvente tubular;
- Volume de vento de 95000 m³/h baixíssimo ruído;
- Ventilador: 1 HP 1,6 m de diâmetro;
- Volume de vento de 65000 m³/h baixíssimo ruído;
- Hélices de polímero injetado para mais leveza, maior aerodinâmica e eficiência energética;
- Velocidade de vento: 3,5 m/s a 15 m de distância em túnel.

Aspectos:

Os **ventiladores são eficiente**, de fácil instalação e manutenção. A velocidade e volume de vento ideais proporcionam versatilidade para instalação em diversos projetos e um ótimo alcance em pistas de trato sendo um dos modelos **ideais para instalação com aspersão** cíclica integrada até mesmo em salas de espera e/ou resfriamento.

Os quadros de comando dos ventiladores são montados com **soft starters para acionamento** de motores, o que proporciona economia de energia e aumento da vida útil devido as partidas e paradas em rampas suaves.

Acionamento do sistema por temperatura e horários programáveis.

Proteção contra **surtos** e **falta de fase**.



EQUIPAMENTOS AGROPECUÁRIOS

Catálogo de



**EQUIPAMENTOS E
SOLUÇÕES AGROPECUÁRIAS.**

Quem somos:

Impulse Farm

Estruturas e Equipamentos Agropecuários

A **Impulse Farm** é resultado da colaboração entre especialistas comprometidos em desenvolver soluções eficientes para a pecuária moderna.

Unindo conhecimento técnico, **engenharia** aplicada e experiência prática no campo, trabalhamos para criar estruturas e equipamentos que elevam o padrão de desempenho, qualidade e organização nas propriedades rurais.

Nossas soluções são desenvolvidas especialmente para o manejo do **gado leiteiro**, contribuindo para ambientes mais eficientes, funcionais e preparados para a rotina da produção.

Com foco em inovação, durabilidade e eficiência operacional, a **Impulse Farm** participa ativamente da evolução das estruturas agropecuárias, oferecendo soluções que acompanham as necessidades reais do produtor.

MISSÃO

Oferecer soluções inovadoras e sustentáveis para o agronegócio, promovendo eficiência e bem-estar animal.

VISÃO

Ser reconhecido como referência em soluções tecnológicas para o agronegócio.

VALORES

Inovação, qualidade, sustentabilidade, bem-estar animal, excelência, ética e compromisso.



Telefone: (43) 92001-7513

E-mail: comercial@impulsefarm.com.br



SUMÁRIO

Hidratação ----- 04

Bebedouros ----- 05

Clima e conforto ----- 10

Ventiladores ----- 11

Camas para Free Stall ----- 15

Divisória de camas ----- 17

Softbrush ----- 19

Sistema para resfriamento de leite ----- 21

Manejo de dejetos ----- 24

Prensas ----- 25

Peneira Estática ----- 28

Scraper ----- 30

Agitadores de dejetos ----- 32

Bomba de dejetos ----- 34

Válvulas Flush ----- 36

Bombas para Flush ----- 38

Automação e controle ----- 40

Programador de limpeza ----- 41



HIDRATAÇÃO

Sistemas inteligentes
para abastecimento e bem-estar animal.



05

Bebedouros basculantes

Informações gerais

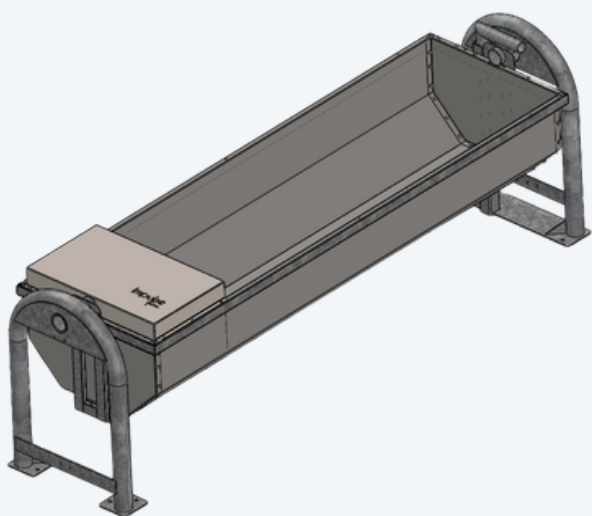

Estrutura reforçada

Fabricada em aço com tratamento anticorrosivo (galvanização a fogo).



Cuba em Aço Inox

Alta durabilidade e resistência
1,5mm de espessura.



Bóia de alta vazão

Abastecimento rápido e contínuo.



Facil limpeza

Bebedouros basculantes com superfícies lisas que evitam acúmulo de sujeira

Estrutura reforçada

Os bebedouros Impulse Farm são fabricados com cuba em aço inoxidável e estrutura em aço galvanizado, garantindo alta resistência à corrosão, durabilidade e longa vida útil no ambiente agropecuário.

Abastecimento eficiente

Equipados com bóia de alta vazão, os bebedouros mantêm o fornecimento contínuo de água, permitindo o uso simultâneo por vários animais sem perda de fluxo.

Modelos para diferentes necessidades

Disponíveis em diversos comprimentos e capacidades, os bebedouros atendem diferentes sistemas de manejo, oferecendo praticidade, higiene e eficiência no fornecimento de água.

06

Bebedouro basculante 1,5 Metros

Especificações



1,5 metros | 250 litros

Características e benefícios:



Bóia de alta vazão

Abastecimento rápido e contínuo.



Facil limpeza

Bebedouros basculantes com superfícies lisas que evitam acúmulo de sujeira



Durabilidade

Materiais resistentes à corrosão e baixa manutenção.

Resumo Geral:

Bebedouro de 250 litros, com dimensões de 1,5 m x 57 cm x 63 cm x 35 cm.

Fabricado com cuba em aço inox 1,5 mm e estrutura em aço galvanizado, com proteção por galvanização a fogo, garantindo alta durabilidade no uso agropecuário.

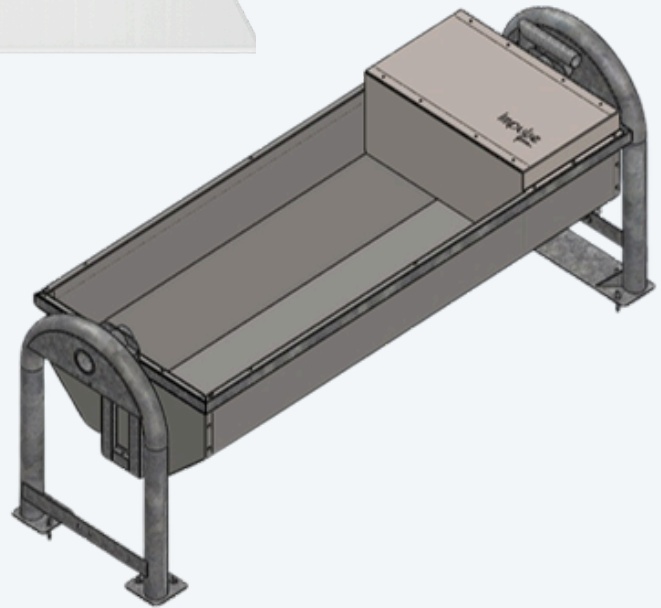

Detalhes do Produto:

- **Capacidade útil:** 250 litros.
- **Comprimento:** 1,5 metros.
- **Largura:** 57 cm.
- **Altura:** 63 cm.
- **Profundidade:** 35 cm.
- **Material:** Cuba em aço inox 1,5mm e estrutura em aço galvanizado.
- **Acabamento:** Estrutura protegida por galvanização a fogo.

07

Bebedouro basculante 2 Metros

Especificações



2 metros | 350 litros

Características e benefícios:



Alta capacidade

2 m de comprimento e 350 litros de capacidade.

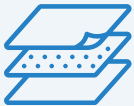

Estrutura reforçada

Cuba em aço inox 1,5mm e base galvanizada.



Abastecimento eficiente

Fornecimento contínuo de água para o rebanho.



Durabilidade no campo

Materiais resistentes à corrosão e baixa manutenção.

Resumo Geral:

Bebedouro de 2 metros com 350 litros de capacidade, dimensões de 2,0 m (C) × 57,3 cm (L) × 35,4 cm (P) × 75,5 cm (A), com cúpula em aço inox e estrutura galvanizada para alta durabilidade e baixa manutenção.

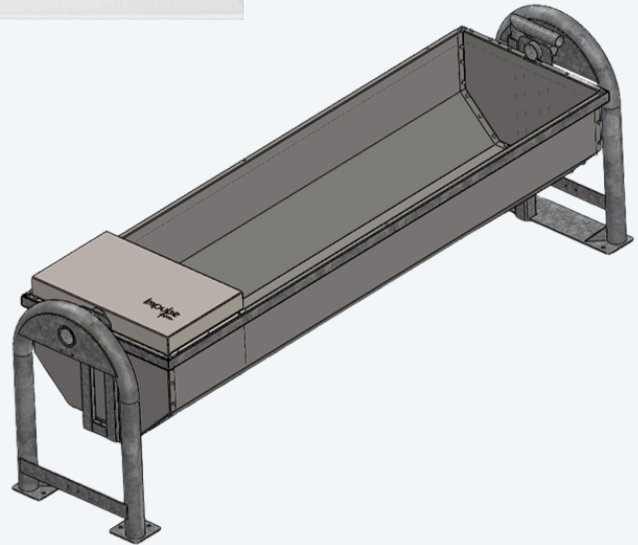

Detalhes do Produto:

- **Capacidade útil:** 350 litros.
- **Comprimento:** 2 metros.
- **Largura:** 57 cm.
- **Altura:** 75 cm.
- **Profundidade:** 35 cm.
- **Material:** Cúpula em aço inox 1,5mm e estrutura em aço galvanizado.
- **Acabamento:** Estrutura protegida por galvanização eletrolítica.

08

Bebedouro basculante 2,5 Metros

Especificações



2,5 metros | 450 litros

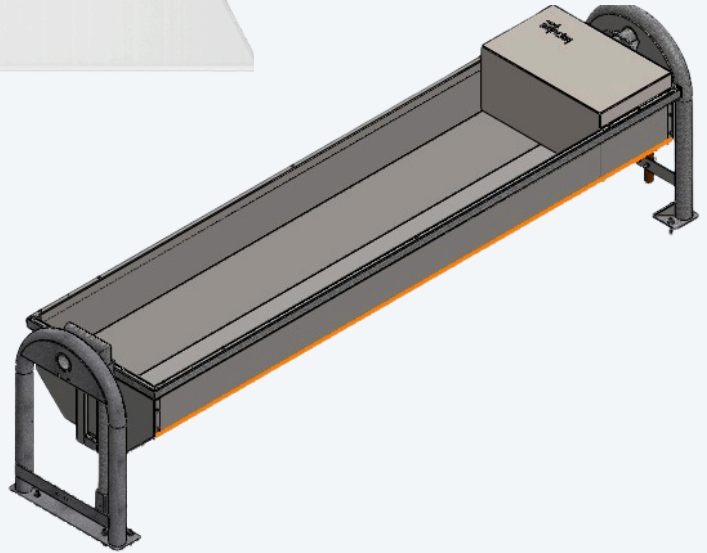

Características e benefícios:



Alta Capacidade

2 m de comprimento e 350 litros de capacidade.

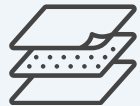

Estrutura reforçada

Cuba em aço inox 1,5mm e base galvanizada.



Abastecimento eficiente

Fornecimento contínuo de água para o rebanho.



Durabilidade no campo

Materiais resistentes à corrosão e baixa manutenção.

Resumo Geral:

Bebedouro de 2,5 metros com 450 litros de capacidade, dimensões compactas e cúpula em aço inox para proteção da água. Estrutura galvanizada que garante alta durabilidade e baixa manutenção no campo.

Detalhes do Produto:

- **Capacidade útil:** 450 litros.
- **Comprimento:** 2,5 metros.
- **Largura:** 57 cm.
- **Altura:** 75 cm.
- **Profundidade:** 35 cm.
- **Material:** Cúpula em aço inox 1,5mm e estrutura em aço galvanizado.
- **Acabamento:** Estrutura protegida por galvanização eletrolítica.

09

Bebedouro basculante 3 Metros

Especificações



3 metros | 200 litros

Características e benefícios:



Estrutura reforçada

Fixação direta ao solo.

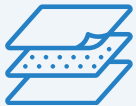

Estrutura reforçada

Cuba em aço inox 1,5mm e base galvanizada.



Abastecimento eficiente

Fornecimento contínuo de água para o rebanho.



Durabilidade no campo

Materiais resistentes à corrosão e baixa manutenção.

Resumo Geral:

Bebedouro de 3 metros com estrutura em aço carbono e cúpula em aço inox 304. Projetada para fixação direta ao chão.



Detalhes do Produto:

- **Capacidade útil:** 200 litros.
- **Comprimento:** 3 metros.
- **Largura:** 39 cm.
- **Altura:** 75 cm.
- **Profundidade:** 23 cm.
- **Material:** Cuba em aço inox 1,5mm e estrutura em aço galvanizado.
- **Acabamento:** Estrutura protegida por galvanização eletrolítica.



CLIMA E CONFORTO

Ambientes mais confortáveis
para maior produtividade.



Ventiladores

11

Informações gerais

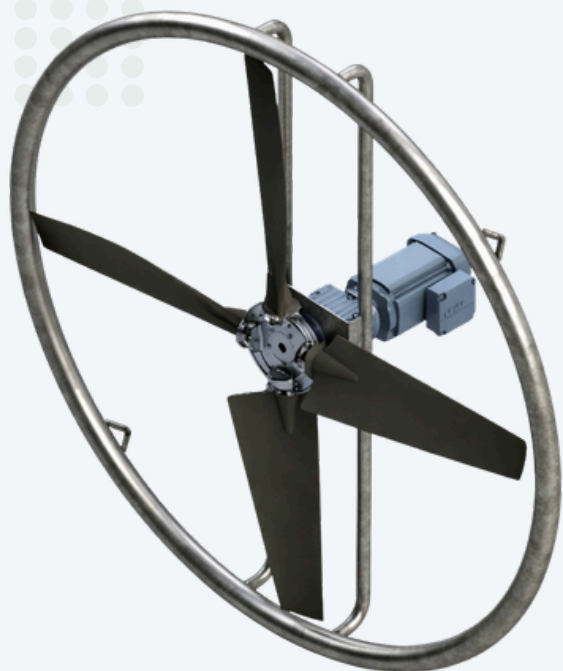

Alta vazão de ar

Ventilação eficiente para conforto térmico do rebanho.

Estrutura aerodinâmica

Envoltente tubular que reduz turbulências e protege a hélice.

Instalação versátil

Opções de fixação para diferentes ambientes e alturas.

Controle inteligente

Painéis com opções de controle por temperatura e aspersão.

Estrutura aerodinâmica

Envoltente tubular que melhora a admissão de ar, reduz turbulências e protege a hélice, garantindo maior eficiência e durabilidade.

Alto desempenho e versatilidade

Grande volume de ventilação com velocidade ideal, proporcionando conforto térmico, camas mais secas e excelente alcance em diferentes ambientes.

Instalação e controle inteligente

Opções de fixação versáteis e painéis com controle por temperatura, horários e aspersão cíclica integrada para máxima eficiência operacional.

Modelos para diferentes aplicações

Linha disponível em diversos tamanhos e versões, atendendo desde ambientes compactos até sistemas que exigem alto volume de ventilação com eficiência e confiabilidade.

12 Ventilador Cowcooler 1.6

Especificações



0,75 KW de Potência;
14 Nm de Torque.



Características e benefícios:



Hélice em polímero injetado

Leve, resistente e de alta durabilidade.



Operação silenciosa

Funcionamento com baixo nível de ruído, ideal para ambientes de confinamento.



Proteção e durabilidade

Estrutura com envolvente tubular que protege a hélice e aumenta a vida útil.



Integração com aspersão

Compatível com sistemas de resfriamento para maior eficiência no manejo.

Resumo Geral:

O ventilador Cowcoller 1.6 oferece alta eficiência e grande volume de ar. Seu envolvente tubular reduz turbulências, protege a hélice e permite instalação versátil, sendo ideal para sistemas com aspersão em diferentes ambientes.

Detalhes do Produto:

- **Diâmetro externo:** 1600mm.
- **Ruído:** 72dB.
- **Potência:** 0,75KW.
- **Torque:** 14 Nm.
- **Acionamento por:** Motoredutor acoplado.
- **Volume do deslocamento de vento:** 65000 m³/h.
- **Velocidade do vento:** 3,5 m/s a 15 metros de distância em túnel.

13 Ventilador Cowcooler 1.8

Especificações



**1,1KW de Potência;
26 Nm de Torque.**

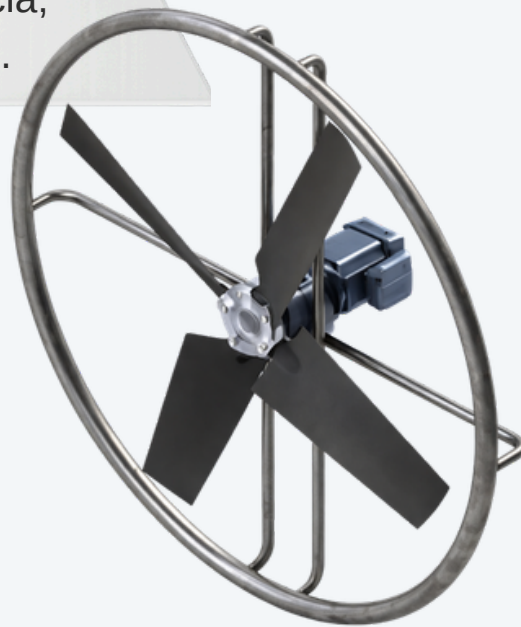

Características e benefícios:



Hélice em polímero injetado

Leve, resistente e de alta durabilidade.



Operação silenciosa

Baixo nível de ruído de 68 dB, proporcionando conforto aos animais e ao ambiente.



Alto volume de vento

Fluxo de até 95.000 m³/h, ideal para aplicações exigentes e grandes áreas de ventilação.



Camas mais secas

Velocidade e distribuição de vento ideais para reduzir umidade e suspensão de poeira.

Resumo Geral:

O ventilador Cowcoller 1.8 é indicado para aplicações exigentes, oferecendo altíssimo volume de ar. Seu envolvente tubular melhora a aerodinâmica, protege a hélice e permite instalação versátil, mantendo as camas secas com mínima suspensão de poeira.

Detalhes do Produto:

- **Diâmetro externo:** 1800mm.
- **Ruído:** 68dB.
- **Potência:** 1,1KW.
- **Torque:** 26 Nm.
- **Acionamento por:** Motoredutor acoplado.
- **Volume do deslocamento de vento:** 95000 m³/h.
- **Velocidade do vento:** 3 m/s a 15 metros de distância em túnel.

Especificações



0,75KW de Potência;
14 Nm de Torque.



Características e benefícios:



Hélice em polímero injetado

Leve, resistente e de alta durabilidade.



Modelo compacto

Ventilador de 900 mm ideal para ambientes com pouco espaço e baixa altura.



Envolvente tubular protetora

Estrutura que melhora a aerodinâmica, reduz turbulências e protege a hélice.



Integração com aspersão

Compatível com sistemas de resfriamento para maior eficiência no manejo.

Resumo Geral:

Ventilador compacto com envolvente tubular que melhora a aerodinâmica, elimina turbulências e protege a hélice, permitindo instalação em locais com pouca altura. Oferece bom alcance e versatilidade, sendo ideal para pistas de trato e sistemas de aspersão.

Detalhes do Produto:

- **Diâmetro da hélice:** 900
- **Ruído:** 60dB;
- **Potência:** 0,75KW.
- **Torque:** 14 Nm.
- **Acionamento por:** Motoredutor acoplado.
- **Volume do deslocamento de vento:** 65000 m³/h;
- **Velocidade do vento:** 3,5 m/s a 15 metros de distância em túnel.

Camas para Free Stall

15

Informações gerais

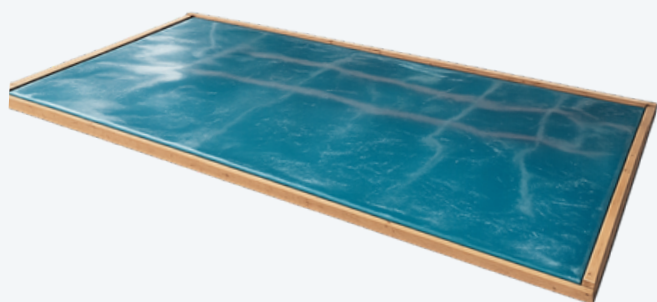

Conforto para vacas

Superfície macia e antiderrapante que melhora o descanso das vacas.

Alta durabilidade

Materiais resistentes que garantem longa vida útil e baixa manutenção.

Higiene facilitada

Sistema impermeável que evita umidade e facilita a limpeza do ambiente.

Informações gerais

As camas sintéticas para sistemas de Free Stall proporcionam um ambiente confortável, limpo e seguro para o descanso das vacas. Fabricadas com materiais de alta resistência e baixa abrasividade, ajudam a prevenir lesões, facilitam a limpeza e contribuem para a saúde e o bem-estar do rebanho.

Conforto e proteção

Superfície macia e de baixa abrasividade que reduz o risco de lesões e melhora o descanso dos animais.

Alta resistência e durabilidade

Estrutura com materiais reforçados, como PU expandido e manta de poliamida, garantindo longa vida útil.

Higiene e fácil limpeza

Sistema totalmente impermeável, que evita acúmulo de umidade e facilita a remoção de resíduos.



Características e benefícios:



Colchão em PU expandido

Amortecimento interno que distribui o peso e aumenta o conforto do animal.



Manta com dupla trama reforçada

Alta resistência mecânica e impermeabilidade para maior durabilidade.

Superfície de baixa abrasividade

Reduz o atrito e ajuda a prevenir lesões de jarrete.



Resumo Geral:

Sistema totalmente impermeável, que não absorve líquidos e facilita a higienização das camas, reduzindo a umidade e ajudando no controle de bactérias e odores no ambiente.



Detalhes do Produto:

Cama sintética desenvolvida para sistemas de Free Stall, fabricada com materiais de alta resistência e baixa abrasividade. Proporciona superfície confortável e segura para o descanso das vacas, contribuindo para a saúde do rebanho e melhor desempenho produtivo.

Construção resistente

Estrutura composta por colchão em poliuretano expandido, combinado com manta de dupla trama de poliamida e dupla camada de PU, garantindo alta durabilidade, resistência mecânica e longa vida útil mesmo em ambientes de uso intenso.

Divisória de camas

17

Informações gerais

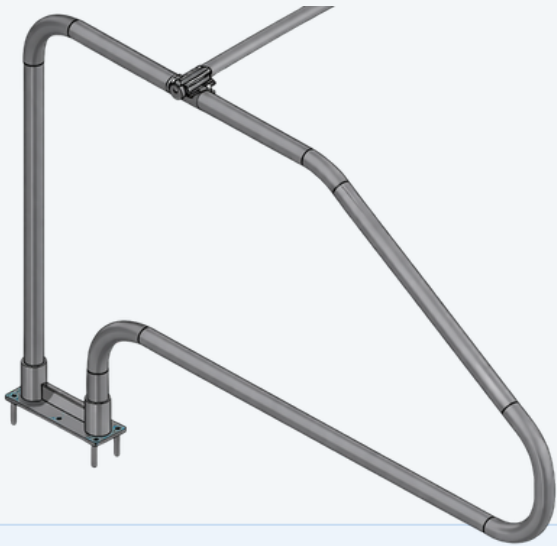

Conforto para o descanso

Formato que respeita o movimento natural das vacas.

Estrutura resistente

Tubo galvanizado para alta durabilidade no uso diário.

Camas mais organizadas

Posicionamento correto que mantém o ambiente limpo.

Tecnologia e benefícios

A divisória de camas para free stall é projetada para proporcionar organização, conforto e maior durabilidade nas instalações pecuárias. Seu formato anatômico orienta o posicionamento correto das vacas, garantindo melhor ocupação das camas e reduzindo o acúmulo de dejetos nos corredores.

Conforto e bem-estar animal

Estrutura pensada para acompanhar o movimento natural das vacas, proporcionando mais conforto no descanso e diminuindo o estresse do rebanho.

Alta resistência e longa vida útil

Fabricada em tubo galvanizado, a divisória suporta o uso contínuo em ambientes agressivos, com excelente proteção contra corrosão e desgaste.

Ambiente mais limpo e organizado

O correto alinhamento dos animais nas camas reduz o acúmulo de dejetos nas áreas de descanso, facilitando a limpeza e o manejo diário.

18

Divisória Wisconsin invertida

Especificações



Características e benefícios:



Formato funcional

Geometria que orienta o posicionamento correto das vacas.

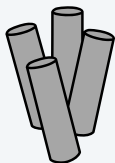

Tubo galvanizado

Estrutura resistente com proteção contra corrosão.



Suportes reforçados

Base em aço galvanizado para fixação firme e durável.

Resumo Geral:

Divisória para Free Stall fabricada em tubo galvanizado com suportes em aço galvanizado, projetada para suportar o uso contínuo em ambientes pecuários. Sua estrutura robusta garante alta resistência mecânica, proteção contra corrosão e longa vida útil, contribuindo para a organização das camas e o bem-estar do rebanho.



Estrutura em tubo galvanizado

Construção em tubo galvanizado de alta resistência, garantindo robustez estrutural e longa vida útil mesmo em condições de uso intenso.

Suportes reforçados em aço galvanizado

Base com suportes em aço galvanizado, proporcionando fixação segura, estabilidade e maior durabilidade no sistema.

Formato anatômico funcional

Geometria projetada para orientar o posicionamento correto das vacas, melhorando o conforto, a organização das camas e a higiene do ambiente.

19

Softbrush

Informações gerais



Mais conforto animal

Escovação que reduz o estresse.

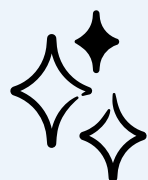

Animais mais limpos

Menos sujeira acumulada no dorso.

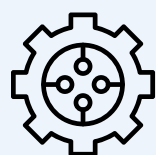

Operação automática

Funciona sem intervenção manual.

Escovação automática para o bem-estar

O Softbrush 360 é um equipamento desenvolvido para a limpeza do dorso dos animais, promovendo conforto e reduzindo o estresse no dia a dia.

Ativação automática durante o uso

Sistema inteligente que liga e desliga automaticamente quando o animal encosta na escova, garantindo praticidade e economia de energia.

Mais higiene no ambiente

Mantém os animais mais limpos, reduzindo o acúmulo de sujeira e contribuindo para melhores condições sanitárias na instalação.

Segurança durante a operação

Sistema de proteção com reversão automática evita sobrecargas e impede o enrolamento do rabo do animal.

20

Softbrush 360

Especificações



Características e benefícios:

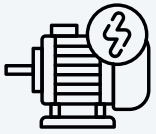

Motor 300 W

Potência adequada para uso contínuo..



Acionamento automático

Liga e desliga por contato.



Reversão de segurança

Proteção contra sobrecarga e travamentos.

Reversão para prevenção de enrolamento

Função de reversão automática que evita o enrolamento do rabo do animal durante a escovação, garantindo maior segurança.

Motor de 300 W

Equipado com motor de 300 watts, garantindo potência adequada para escovação contínua e eficiente dos animais.

Sistema de acionamento automático

Sensor de contato que realiza o liga e desliga automático da escova, proporcionando operação prática e economia de energia.

Proteção contra sobrecarga com reversão

Sistema de segurança que detecta sobrecargas e realiza a reversão automática do movimento, prevenindo danos ao equipamento e ao animal.

21

Sistema para resfriamento de leite

Informações gerais

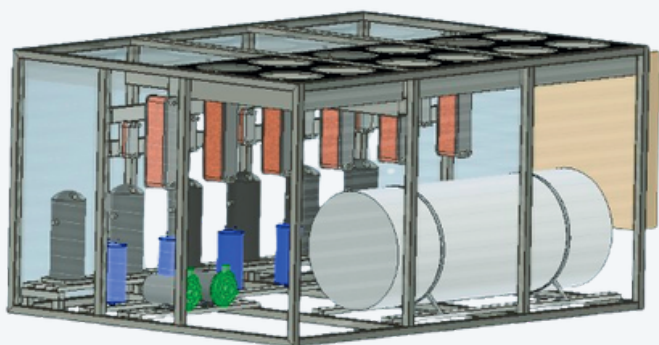

Resfriamento rápido

Reduz rapidamente a temperatura do leite, preservando sua qualidade desde a ordenha.



Qualidade garantida

Mantém o leite dentro dos padrões ideais, evitando proliferação de bactérias.



Eficiência na operação

Sistema econômico e confiável, com baixo consumo de energia e manutenção simples.

Informações gerais

Os sistemas de resfriamento de leite são projetados para reduzir rapidamente a temperatura após a ordenha, preservando a qualidade, evitando a proliferação de bactérias e garantindo maior vida útil do produto. Com equipamentos eficientes e robustos, a linha atende diferentes capacidades de produção com baixo consumo de energia e alta confiabilidade.

Resfriamento rápido e eficiente

Equipamentos desenvolvidos para reduzir a temperatura do leite de forma rápida e uniforme, preservando a qualidade e evitando perdas.

Qualidade e segurança do leite

Mantém o leite dentro dos padrões ideais de conservação, reduzindo a proliferação de bactérias e garantindo maior vida útil.

Alta durabilidade e eficiência

Construção com componentes industriais e materiais resistentes, proporcionando baixo custo de manutenção e operação confiável no dia a dia.



Características e benefícios:

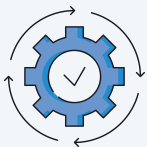

Resfriamento rápido e uniforme

Reduz a temperatura do leite em pouco tempo.



Dimensionado para a produção

Capacidade ajustada entre 1.000 e 10.000 L/h.



Componentes industriais

Sistema robusto com controle preciso de temperatura.

Sistema personalizado para cada fazenda

Projetado de acordo com a produção, energia disponível e condições do ambiente, garantindo máxima eficiência e adaptação à realidade de cada operação.



Detalhes do Produto:

Refrigeração eficiente do leite

O chiller é um sistema projetado para resfriar o leite rapidamente, preservando sua qualidade e aumentando o tempo de conservação.

Capacidade sob medida

Desenvolvido conforme a produção da fazenda, atende demandas entre 1.000 e 10.000 litros por hora, garantindo desempenho adequado em cada operação.

Controle preciso e confiável

Equipado com componentes de alta qualidade e controle preciso de temperatura, assegura funcionamento estável e conformidade com as normas de higiene.

Trocador de calor gaxetado

Especificações



Características e benefícios:

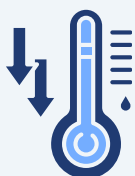

Resfriamento rápido

Reduz a temperatura logo após a ordenha.



Materiais de alta durabilidade

Placas em inox e gaxetas de EPDM.

Capacidade sob medida

Atende produções de 1.000 a 10.000 L/h.



Detalhes do Produto:

Resfriamento imediato do leite

O trocador de calor gaxetado reduz rapidamente a temperatura do leite recém-ordenhado, preservando sua qualidade e aumentando o tempo de conservação.

Construção em aço inox com vedação eficiente

Placas em aço inox e gaxetas de EPDM garantem alta resistência, excelente transferência de calor e vedação segura, evitando vazamentos.

Capacidade ajustada à produção

Sistema dimensionado entre 1.000 e 10.000 litros por hora, com conexões adequadas para garantir fluxo correto e desempenho eficiente.



MANEJO DE DEJETOS

Soluções eficientes

para coleta, condução e tratamento de resíduos pecuários.



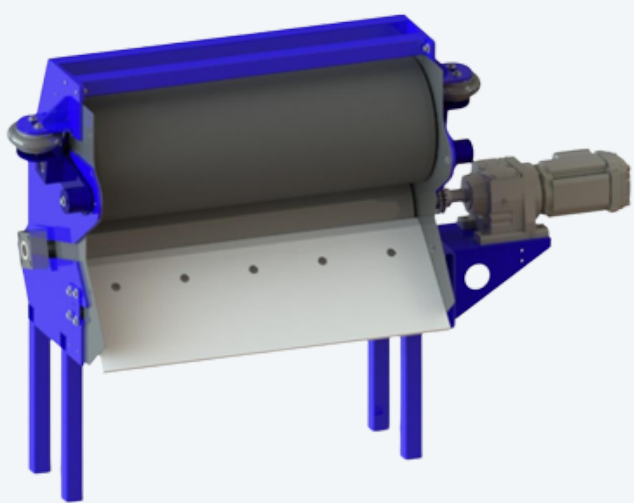

Separação eficiente

Remove o excesso de líquido e entrega fibra com maior teor de matéria seca.

Reaproveitamento de recursos

Líquido para fertirrigação e sólidos para cama ou uso agrícola.

Alta capacidade operacional

Modelos para diferentes vazões, atendendo desde sistemas compactos até projetos de grande porte.

Separação eficiente de sólidos e líquidos

Os separadores de dejetos realizam a separação entre a fração sólida e líquida do esterco, reduzindo o volume de material úmido e facilitando o manejo. O processo retira a água excedente e entrega uma fibra com maior concentração de matéria seca, pronta para reaproveitamento ou descarte adequado.

Reaproveitamento e sustentabilidade

O líquido separado pode ser conduzido para lagoas e reutilizado em fertirrigação ou sistemas de limpeza por flush, reduzindo o consumo de água e otimizando o uso de nutrientes. Já a fração sólida pode ser utilizada como cama para os animais ou destinada a outros fins agrícolas.

Alta capacidade e versatilidade de aplicação

Disponíveis em modelos de prensa e peneira estática, os separadores atendem desde sistemas compactos até projetos de alta vazão, com capacidades que podem chegar a até 150 m³/h. A linha permite integração com sistemas de bombeamento, automação e tratamento de dejetos para máxima eficiência operacional.

Especificações

Características e benefícios:



Alta capacidade:

Processa até 50 m³/h de dejetos, garantindo eficiência contínua no sistema.

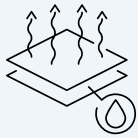

Fibra com maior teor seco:

Separa o excesso de água e entrega material com cerca de 30% de matéria seca.



Reaproveitamento da água:

Líquido tratado direcionado para lagoas e reutilizado em fertirrigação ou limpeza.

Resumo Geral:

A torre de tratamento com prensa BK-600 processa até 50 m³/h, separando o excesso de água dos dejetos e entregando fibra com cerca de 30% de matéria seca. O sistema pode operar manual ou automaticamente por sensor de nível, e a água separada é direcionada às lagoas para reutilização em fertirrigação ou limpeza dos corredores.

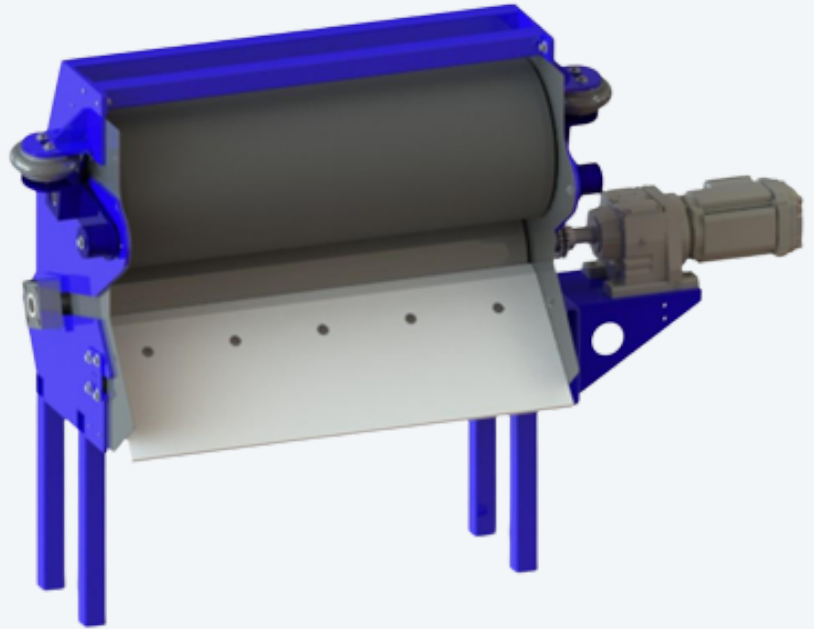

Detalhes do Produto:

- **Largura:** 600mm
- **Mola pneumática com ajuste de pressão;**
- **Potência:** 1,1KW
- **Torque:** 345 Nm.
- **Capacidade de processamento de 50m³/h;**
- **Saída de dejetos com aproximadamente 30% de matéria seca.**
- **Estrutura em aço galvanizado, rolo inferior em aço inoxidável e rolo superior emborrachado;**

Especificações



Características e benefícios:



Alta capacidade:

Processa até 50 m³/h de dejetos, garantindo eficiência contínua no sistema.

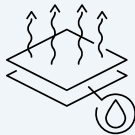

Fibra com maior teor seco:

Separa o excesso de água e entrega material com cerca de 30% de matéria seca.



Reaproveitamento da água:

Líquido tratado direcionado para lagoas e reutilizado em fertirrigação ou limpeza.

Resumo Geral:

A torre de tratamento com prensa BK-600 processa até 50 m³/h, separando o excesso de água dos dejetos e entregando fibra com cerca de 30% de matéria seca. O sistema pode operar manual ou automaticamente por sensor de nível, e a água separada é direcionada às lagoas para reutilização em fertirrigação ou limpeza dos corredores.

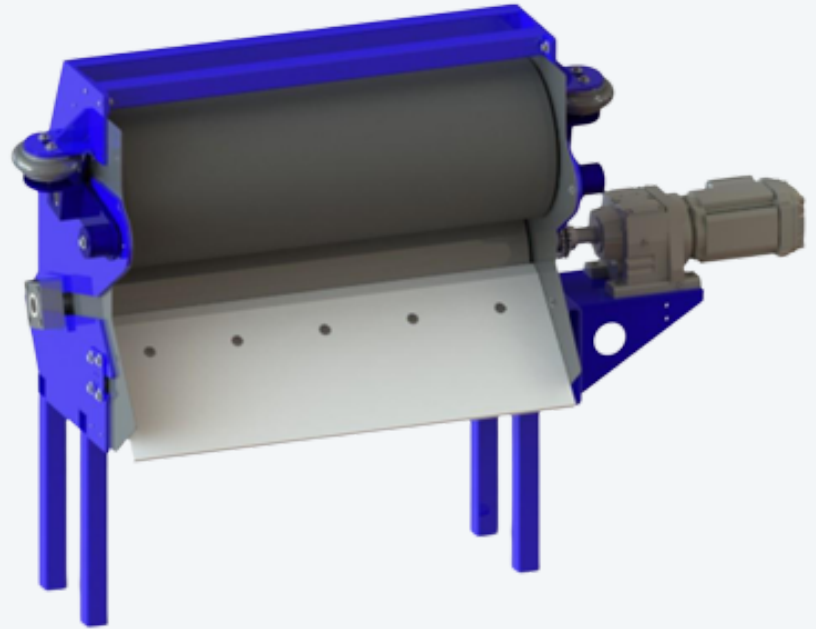

Detalhes do Produto:

- **Largura:** 1000mm
- **Mola pneumática com ajuste de pressão;**
- **Potência:** 1,1KW
- **Torque:** 345 Nm.
- **Capacidade de processamento 100m³/h;**
- **Saída de dejetos com aproximadamente 30% de matéria seca.**
- **Estrutura em aço galvanizado, rolo inferior em aço inoxidável e rolo superior emborrachado;**

Especificações

Modelos: 2m², 3m² e 6m²

Características e benefícios:

Alta capacidade de processamento:

Opera com vazões de até 150 m³/h de dejetos líquidos.

Separação por drenagem eficiente:

Tela inclinada retém a fibra enquanto o líquido é drenado pelas ranhuras.

Reaproveitamento da água:

Líquido conduzido às lagoas para uso em fertirrigação ou flush.

Resumo Geral:

A torre de tratamento com peneiras estáticas Impulse Farm processa até 150 m³/h de dejetos líquidos, separando a fibra por drenagem na tela inclinada. A umidade é ajustada pela vazão do sistema, e a água resultante é direcionada para lagoas, podendo ser reutilizada em fertirrigação ou limpeza dos corredores.

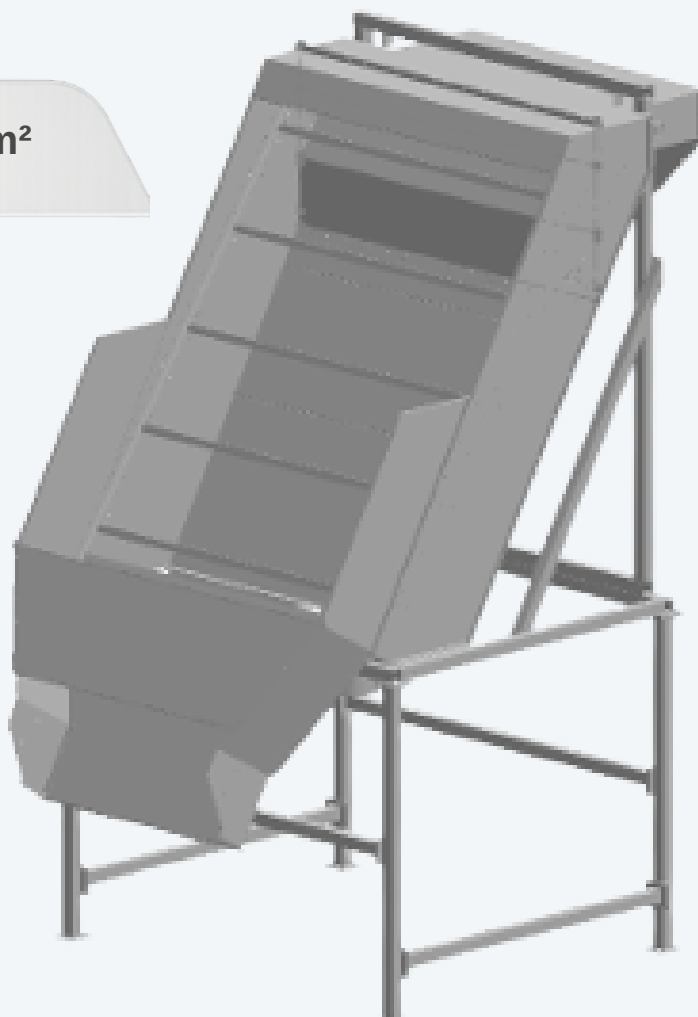

Detalhes do Produto:

- Tamanhos: 1x2m – 1,5x2m – 2x3m;
- Caixa de entrada com controle de vazão;
- Não consome energia elétrica;
- Várias malhas de separação;
- Capacidade de processamento de até 150m³/h;
- Saída de dejetos com alta concentração de matéria seca e líquido separado com fibras ultra curtas.

Separadores de dejetos

Acessórios opcionais

Para reaproveitamento de líquido separado:

- Válvulas de flush de 250 a 400mm de 20 a 40m³/Minuto.

Para reaproveitamento de líquido separado:

- Bombas centrífugas estáticas e anfíbias de 10 a 40CV;
- Bombas de alta vazão para Flush;

Para pré filtragem de dejetos – melhora a eficiência:

- Separador de dejetos tipo PickUP DRAIN – tambor rotativo;
- Separador de dejetos tipo Peneira Estática;
- Várias malhas de filtragem para comprimentos de fibra diversos;

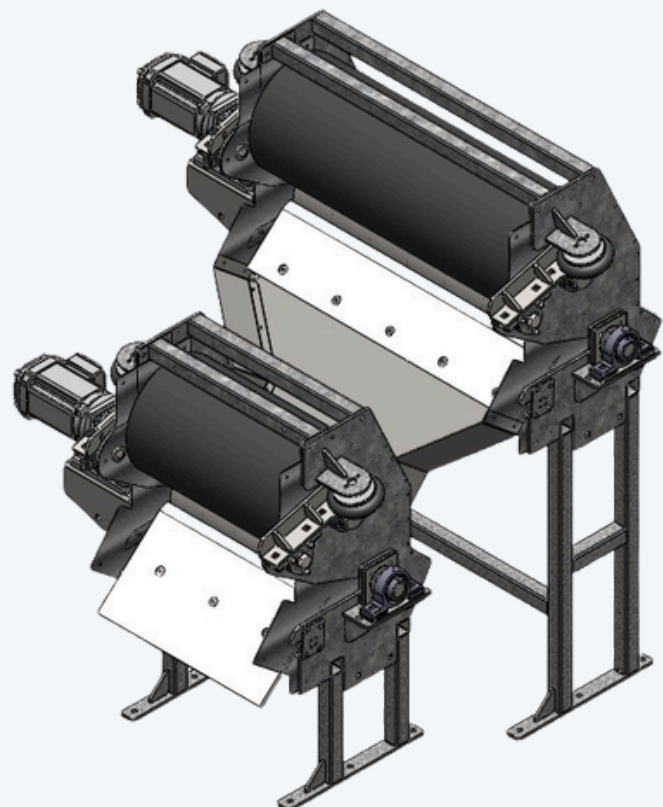
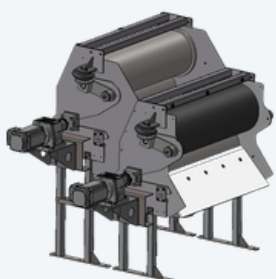

Para obter dejetos mais secos:

- Prensa BK-600\2 segundo estágio de prensagem;
- Demais modelos de prensa até 1200mm;

Para reaproveitamento de fibra em cama:

- Dosador de antisséptico, para fibra separada;

30

Scraper

Informações gerais

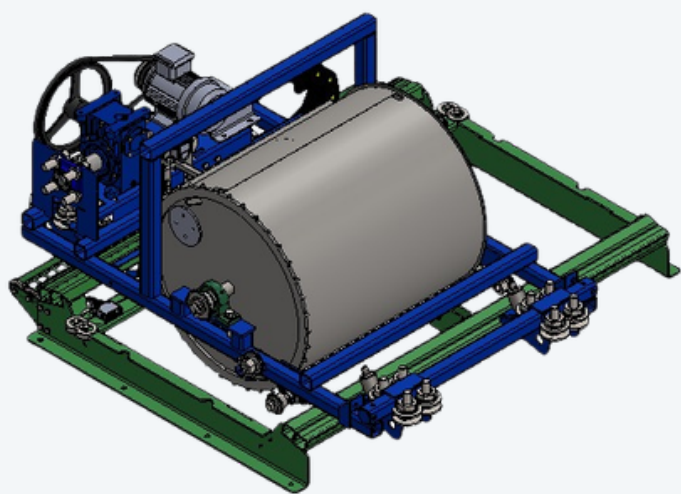

Limpeza automática

Remove os dejetos de forma contínua, mantendo o ambiente seco e higiênico.

Baixa manutenção

Estrutura reforçada e sistema anti-sobreposição reduzem paradas e custos.

Operação simples

Controle fácil com ajustes rápidos, economizando tempo e mão de obra.

Remoção eficiente de dejetos

O scraper é um equipamento projetado para a limpeza automática de instalações pecuárias, removendo dejetos sólidos com rapidez e eficiência. Suas lâminas de uretano de alta resistência garantem raspagem eficaz, mantendo o ambiente mais limpo e seguro para os animais.

Operação automatizada e precisa

O sistema conta com acionamento por drive de frequência e controle por IHM touchscreen, permitindo ajustes de velocidade e funcionamento conforme a necessidade do produtor. Isso proporciona maior praticidade, economia de tempo e operação simplificada no dia a dia.

Alta durabilidade e baixa manutenção

Construído em aço reforçado e com arraste por cabo de aço resistente, o scraper oferece robustez e longa vida útil. O sistema anti-sobreposição de cabo e roldanas sem rolamentos reduzem as intervenções de manutenção, garantindo funcionamento contínuo e confiável.

31

Scraper IF - 100

Especificações

Modelos: IF-600, IF-1000 e IFx1200.

Características e benefícios:



Remoção eficiente

Remove dejetos de forma contínua, mantendo o ambiente limpo e seco.



Estrutura robusta

Tração em aço reforçado e lâminas de uretano garantem durabilidade e alto desempenho.



Operação prática

Controle por drive com ajuste via smartphone e arraste por cabo de aço resistente.

Resumo Geral:

O Scraper IF - 100 é uma solução eficiente para a remoção automática de dejetos em instalações pecuárias. Com estrutura reforçada, lâminas de uretano de alta resistência e acionamento por drive com ajuste via smartphone, oferece limpeza contínua, operação simples e alta durabilidade.



Detalhes do Produto:

- Redutores de altíssimo torque e engrenagens helicoidais;
- Caixa de entrada com controle de vazão;
- Construída em aço reforçado galvanizado a fogo;
- Potência: 1,1KW;
- Roldanas tipo NoBearing;
- IHM Touch screen 7";
- Lâminas de Poliuretano de alta durabilidade;
- Tração por cabo de aço de 3/8" ou 1/2".

Informações gerais

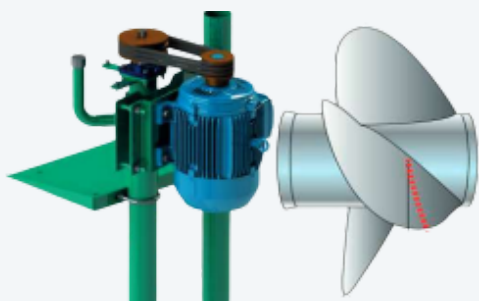

Mistura uniforme

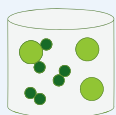

Evita a decantação de sólidos e melhora o bombeamento.

Potências variadas



Opções de potência para diferentes volumes e tipos de dejetos.

Acionamento robusto



Sistema com caixa de engrenagens, durável e de baixa manutenção.

Tecnologia e benefícios

Os agitadores da série DMA são projetados para a homogeneização eficiente de dejetos em fossas de recepção em sistemas de confinamento. Com diferentes opções de potência e propulsores, os equipamentos garantem mistura uniforme, melhor manejo dos resíduos e maior eficiência nos processos de bombeamento e tratamento.

Homogeneização eficiente

Promove a mistura uniforme dos dejetos, evitando a decantação de sólidos e facilitando o bombeamento.

Potência para diferentes aplicações

Modelos com diversas potências, adequados para diferentes volumes de fossa e consistência de dejetos.

Ambiente mais limpo e organizado

O correto alinhamento dos animais nas camas reduz o acúmulo de dejetos nas áreas de descanso, facilitando a limpeza e o manejo diário.

33

Agitadores de Dejetos 30/40/50

Especificações

Características e benefícios:



Alto torque

Desempenho eficiente na mistura de dejetos densos.



Transmissão reforçada

Caixa de engrenagens robusta e durável.



Propulsores intercambiáveis

Opções para diferentes tipos de dejetos.

Conjunto de propulsão dimensionado

Sistema projetado para alto torque e rotação adequada à homogeneização de dejetos com diferentes níveis de viscosidade, garantindo mistura eficiente, redução de sedimentos e melhor desempenho no bombeamento e manejo dos resíduos.



Acionamento por caixa de engrenagens

Sistema de transmissão com caixa de engrenagens instalada na parte inferior, proporcionando alto torque, funcionamento estável e maior durabilidade em ambientes de operação severa.

Opções de potência

Disponível em diferentes faixas de potência, permitindo a escolha do modelo adequado conforme o volume da fossa e a consistência dos dejetos.

Propulsores para diferentes aplicações

Equipado com propulsores do tipo hélice ou caracol, desenvolvidos para promover a circulação e a homogeneização eficiente dos dejetos.

Bomba de dejetos

Informações gerais



Bombeamento eficiente

Transporte contínuo de dejetos, evitando acúmulos e melhorando o manejo.

Alta resistência

Suporta dejetos com sólidos e impurezas sem perder desempenho.

Baixa manutenção

Sistema de vedação que protege os componentes e aumenta a vida útil.

Bombeamento de dejetos com eficiência

A bomba para dejetos é responsável por transportar os resíduos líquidos das instalações pecuárias, garantindo fluxo contínuo e evitando acúmulos indesejados.

Trabalho com materiais pesados e impurezas

Projetada para operar com dejetos de alta consistência, a bomba suporta a presença de sólidos como areia, pedras e outros resíduos sem perda de desempenho.

Estrutura robusta para maior durabilidade

Componentes reforçados e rotor de alta resistência proporcionam operação confiável e longa vida útil, mesmo em ambientes exigentes.

Menos manutenção e mais segurança

Sistema de vedação eficiente protege os rolamentos contra sujeira e impurezas, reduzindo o desgaste e os custos de manutenção.

35

Bomba de dejetos DMP-7,5/10/15

Especificações

Características e benefícios:



Alta capacidade de sólidos

Opera com impurezas de até 40 mm sem perda de desempenho.



Construção robusta

Componentes reforçados para maior durabilidade.



Vedação protegida

Sistema que evita sujeira nos rolamentos e reduz desgaste.

Bombeamento para altas consistências

Projetada para operar com dejetos de alta densidade e presença de sólidos, garantindo fluxo contínuo e eficiente mesmo em aplicações com grande carga de impurezas.



Rotor reforçado para sólidos

Rotor de alta resistência projetado para o bombeamento de dejetos com impurezas de até 40 mm, garantindo operação confiável mesmo em condições severas.

Eixo mancalizado em seis pontos

Eixo principal apoiado em seis mancais banhados a óleo, proporcionando maior estabilidade, menor vibração e maior durabilidade do conjunto.

Vedação selo-hidráulica

Sistema de vedação na parte inferior da bomba que impede a entrada de sujeira nos rolamentos, protegendo os componentes internos e aumentando a vida útil do equipamento.

36

Válvulas Flush

Informações gerais



Limpeza automatizada

Sistema de flush com acionamento automático.

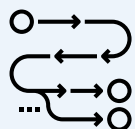

Fluxo controlado

Difusor que distribui a água de forma uniforme.



Instalação versátil

Alimentação por reservatório ou bomba.

Limpeza automática das instalações

A válvula para flush é responsável por liberar o fluxo de água para a limpeza das instalações, garantindo remoção eficiente dos dejetos e melhor higiene no ambiente.

Acionamento pneumático confiável

Sistema acionado por ar comprimido que proporciona abertura e fechamento suaves, com operação segura e baixa necessidade de manutenção.

Distribuição uniforme da água

A tampa com sistema difusor controla o fluxo, evitando respingos e garantindo uma limpeza homogênea em toda a área.

Controle automático programável

Painel de controle que permite programar horários de limpeza, tornando o sistema mais prático e reduzindo a necessidade de operação manual.



Características e benefícios:

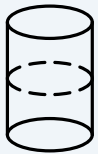

Acionamento pneumático

Sistema de abertura e fechamento por ar comprimido.



Difusor integrado

Tampa com controle de fluxo para distribuição uniforme.



Controle programável

Painel automático com ajuste de ciclos de limpeza.

Disponível em múltiplos diâmetros

Modelos nas versões 250, 300 e 400 mm, permitindo adaptação a diferentes dimensões de tubulação e necessidades de vazão.

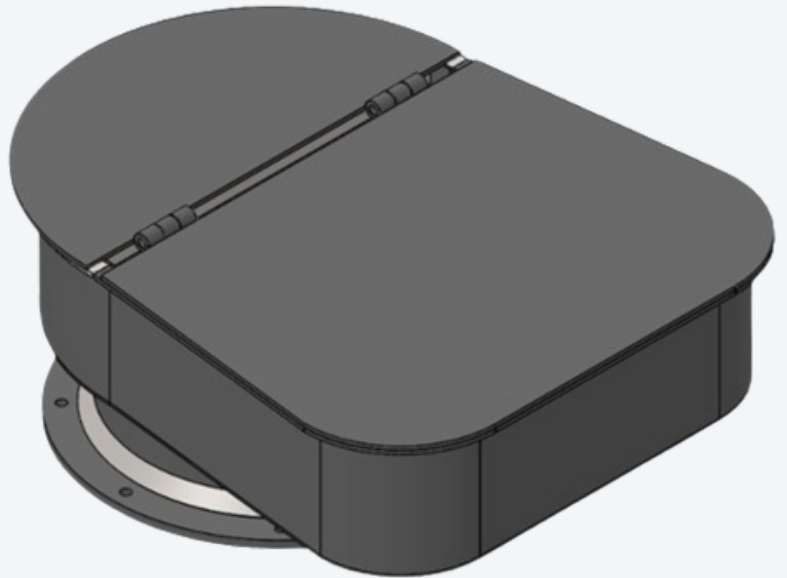

Acionamento pneumático

Sistema de fechamento e abertura por ar comprimido, proporcionando operação suave, confiável e com menor desgaste dos componentes.

Tampa com difusor integrado

Tampa equipada com sistema difusor que controla o fluxo de água durante o flush, garantindo distribuição uniforme e maior eficiência na limpeza.

Controle automático programável

Painel de controle que permite configurar ciclos e horários de limpeza automática, adaptando o funcionamento às necessidades da instalação.

Bombas para Flush

Informações gerais

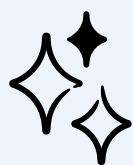

Limpeza mais eficiente

Alto volume de água para remoção rápida dos dejetos.



Maior produtividade

Ciclos de limpeza mais curtos e melhor desempenho do sistema.

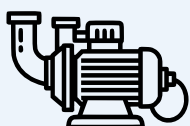

Operação confiável

Bombeamento estável para uso contínuo no dia a dia.

Alto volume de água para limpeza

A bomba para flush é responsável por enviar grandes quantidades de água para o sistema de limpeza, garantindo remoção eficiente dos dejetos.

Limpeza rápida e eficiente

Projetada para fornecer vazões elevadas, a bomba permite ciclos de limpeza mais rápidos e com melhor cobertura das áreas.

Potência para aplicações exigentes

Disponível em versões de 30 e 40 cv, atende sistemas que exigem bombeamento intenso e operação contínua.

Operação confiável no dia a dia

Construção robusta e dimensionamento adequado para sistemas de flush, garantindo desempenho estável e longa vida útil.

39

Bomba para flush

Especificações



Características e benefícios:

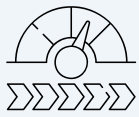

Alta vazão

Até 30 m³/min de capacidade.



Opções de potência

Modelos disponíveis em 30 e 40 cv.



Aplicação em flush

Projetada para sistemas de limpeza intensiva.

Desempenho para grandes volumes

Projetada para aplicações que exigem bombeamento intenso de água, garantindo fluxo constante e eficiência no processo de limpeza.

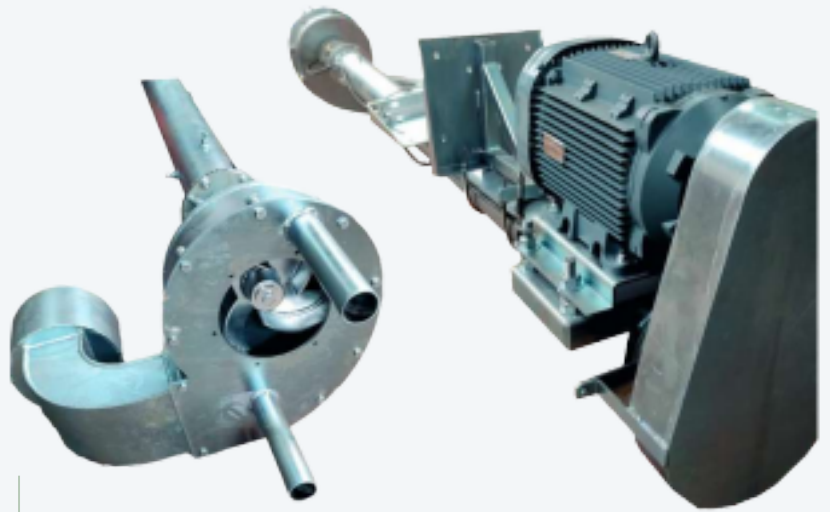

Alta vazão de operação

Capaz de fornecer vazões de até 30 m³ por minuto, atendendo sistemas de flush que exigem grande volume de água em curtos períodos.

Potências de 30 e 40 cv

Disponível em duas opções de potência, permitindo o dimensionamento correto conforme a necessidade de vazão e pressão do sistema.

Projetada para sistemas de limpeza

Construção voltada para aplicações de flush, garantindo desempenho eficiente e operação contínua em ambientes pecuários.



AUTOMAÇÃO E CONTROLE

Controle e automação

para processos mais eficientes e produtivos.



41

Programador de Limpeza

Informações gerais



Menos custos operacionais

Redução de água, químicos e mão de obra.



Mais higiene

Auxilia na redução da contagem bacteriana.

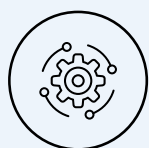

Processo automatizado

Limpeza padronizada e sem intervenção manual.

Automação do processo de limpeza

Os programadores de limpeza controlam automaticamente os ciclos de higienização, reduzindo a necessidade de operação manual e garantindo padronização.

Redução de custos operacionais

Com dosagem controlada e ciclos automáticos, o sistema reduz o consumo de água, produtos químicos e mão de obra.

Limpeza eficiente com sistema CIP

Permite a higienização interna de tubulações e equipamentos sem desmontagem, economizando tempo e garantindo limpeza completa.

Mais qualidade e segurança no processo

A limpeza automatizada contribui para a redução da contagem bacteriana, ajudando a atender normas sanitárias.



HIGIENE E LIMPEZA PROFISSIONAL



Catálogo de



**Soluções de Limpeza
Química**



Quem somos:

Impulse Clean

Soluções Profissionais em Limpeza e Higienização

Oferecemos **soluções profissionais em limpeza e higienização** para diversos segmentos do mercado, trabalhando com produtos de alta eficiência desenvolvidos para garantir **ambientes mais seguros**, organizados e produtivos.

Por meio da parceria com a **Spartan do Brasil**, disponibilizamos uma linha completa de produtos químicos reconhecidos pela **qualidade, tecnologia e desempenho** no setor de limpeza profissional.

Nossas soluções são indicadas para **aplicações em indústrias, propriedades rurais, empresas, comércios e ambientes institucionais**, proporcionando alto rendimento, praticidade na aplicação e resultados superiores na higienização.

Com foco em eficiência, qualidade e confiabilidade, a Impulse Farm busca oferecer aos clientes produtos e orientações que contribuem para processos de limpeza mais eficientes, econômicos e seguros.

MISSÃO

Oferecer soluções eficientes em limpeza e higienização profissional, garantindo qualidade, segurança e alto desempenho nos processos de limpeza.

VISÃO

Ser referência no fornecimento de soluções profissionais de limpeza e higienização para empresas e produtores.

VALORES

Qualidade, eficiência, responsabilidade, inovação e compromisso com os clientes.



Telefone: (43) 92001-7513

E-mail: comercial@impulsefarm.com.br



Pré e Pós-Dipping ----- 04

Lact Foamy -----	05
A.I-seal -----	06
Oxy D -----	07

Ind. Alimentícia ----- 08

Cloroclean -----	09
Cloroclean Foamy -----	10
Dm - 500 -----	11
Foaming caustic cleaner -----	12
Peraceticfood -----	13
Sanit - Chlor -----	14
Sparquat -----	15
Uh Acid Cleaner -----	16
Xtreme Cloroclean Foamy -----	17
Yellow Pine -----	18
Golden Glo -----	19
Warewasher -----	20

Higiene Hospitalar ----- 21

Peroxy 4D -----	22
-----------------	----

Higiene Têxtil ----- 23

Oxylavfresh -----	24
Solfresh -----	25
Alvfresh -----	26

LINHA DE SAÚDE ANIMAL PRÉ E PÓS-DIPPING

Linha desenvolvida para garantir limpeza eficiente, **controle sanitário e segurança microbiológica** em ambientes agropecuários.

Atua na remoção de **sujidades orgânicas e inorgânicas**, contribuindo para a **qualidade do leite e saúde do rebanho**.



- ✓ **Limpeza eficiente** e controle **sanitário**
- ✓ **Remove sujidades orgânicas e inorgânicas**
- ✓ **Desempenho** e praticidade **no uso**

LACT FOAMY

Espuma limpadora



Descritivo técnico



Informação de segurança



PRÉ E PÓS-DIPPING

Espuma limpadora à base de Ácido Láctico, indicado para **higienização dos tetos antes da ordenha**. Hidrata o teto, enquanto higieniza, auxiliando na prevenção de mastite e a manter uma boa qualidade de leite. Auxilia na redução da CCS.

Diluição:
Pronto para uso

pH:
3,5

Fragrância:
Odor Característico

Tamanho:
200 L | 50 L

A.L-SEAL

Limpador selante



Descritivo técnico



Informação de segurança



Limpador selante, indicado para **higienização dos tetos após a ordenha**. Contém emolientes e filme selador que hidratam e protegem os tetos contra rachaduras e contaminações ambientais. **Auxilia na redução da CCS.**

Diluição:
Pronto para uso

pH:
4,00

Fragrância:
Odor Característico

Tamanho:
200 L | 50 L

OXY D

Limpador Pré dipping



Descritivo técnico



Informação de segurança



Excelente performance para a limpeza pré-dipping, podendo ser utilizado como espuma ou spray. OXY D vem **pronto para uso** e não é necessário **diluí-lo em água**. Sua fórmula balanceada, com Aloe Vera, D-Pantenol e Glicerina, limpa e hidrata o teto, antes da ordenha.

Diluição:
Pronto para uso

pH:
3,5

Fragrância:
Odor Característico

Tamanho:
200 L | 50 L

LINHA DE INDÚSTRIAS ALIMENTÍCIAS

Nossa linha para indústrias alimentícias garante **limpeza e desinfecção eficiente** de superfícies e equipamentos, atendendo aos mais altos padrões de **higiene e segurança**.

Com alto desempenho e praticidade, os produtos asseguram controle microbiológico, **economia operacional** e conformidade com as exigências do setor.



- ✓ Higiene e desinfecção com alto padrão sanitário
- ✓ Controle microbiológico eficiente
- ✓ Praticidade com economia operacional



CLOROCLEAN

Detergente alcalino e desinfetante clorado

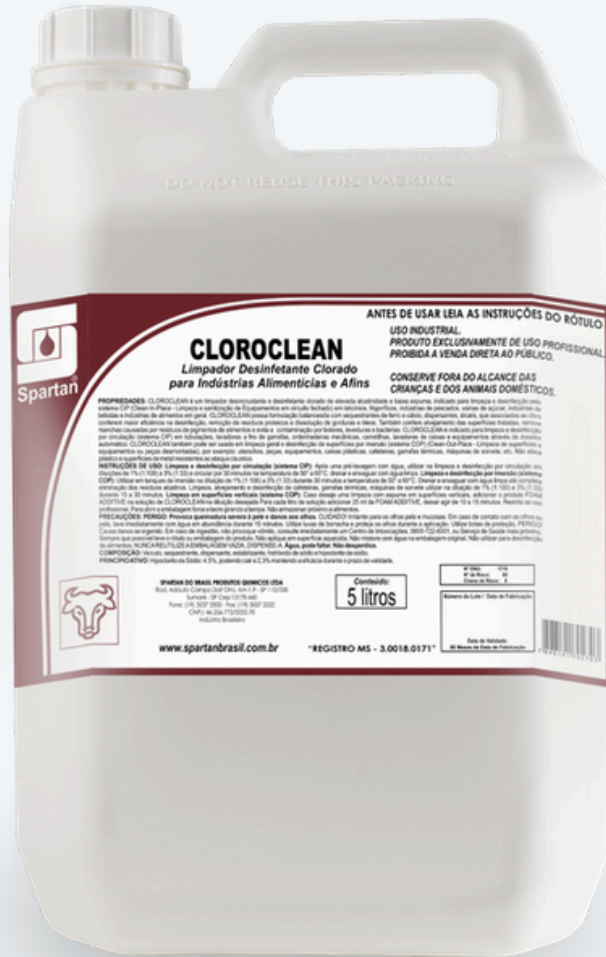

Descritivo técnico



Informação de segurança



Detergente alcalino e desinfetante clorado, com baixa espumação, **indicado para limpeza e desinfecção por sistema CIP**. Limpa, alveja e desinfeta em uma única operação.

Diluição:
até 1:100 (1%)

pH:
13,0

Fragrância:
Odor Característico

Tamanho:
200 L | 50 L | 20 L



CLOROCLEAN FOAMY

Detergente alcalino e desinfetante clorado



INDÚSTRIAS ALIMENTÍCIAS

Descritivo técnico



Informação de segurança



Detergente alcalino e desinfetante clorado, com baixa espumação, **indicado para limpeza e desinfecção por sistema CIP**. Limpa, alveja e desinfeta em uma única operação.

Diluição:
até 1:50 (2%) desinfetante e até 1:100 (1%)
desengordurante

pH:
13,0

Fragrância:
Odor Característico

Tamanho:
200 L | 50 L | 20 L

DM-500

Detergente Desengordurante

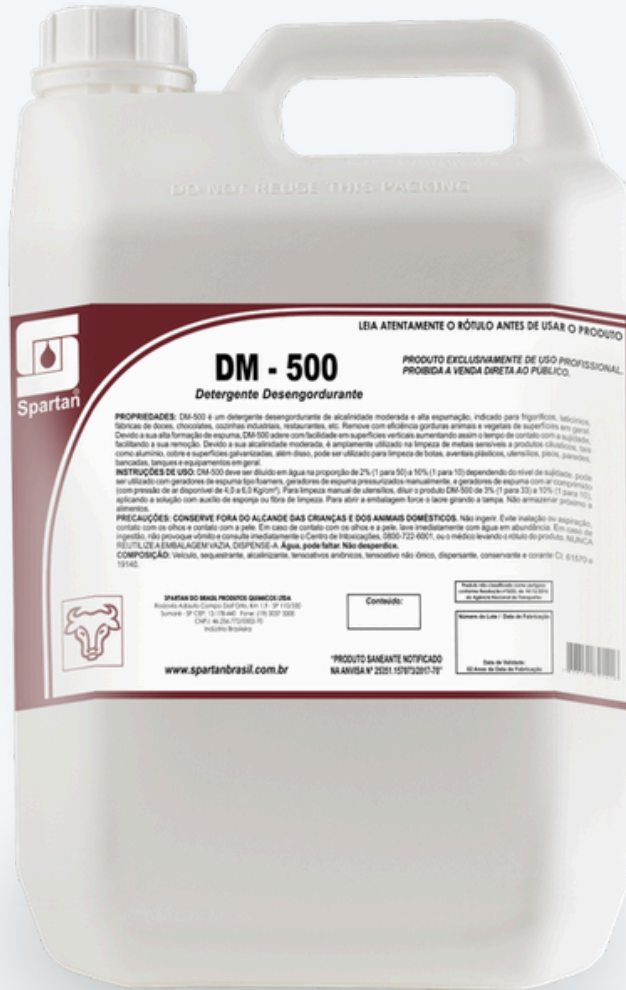

Descritivo técnico



Informação de segurança



Detergente desengordurante **levemente alcalino**, com **alta espumação**, ideal para limpeza de metais sensíveis a **produtos cáusticos**, pisos, paredes, bancadas, equipamentos e utensílios em geral.

Diluição:
até 1:50 (2%)

pH:
11,0

Fragrância:
Odor Característico

Tamanho:
20 L | 05 L



FOAMING CAUSTIC CLEANER



Detergente Desengordurante

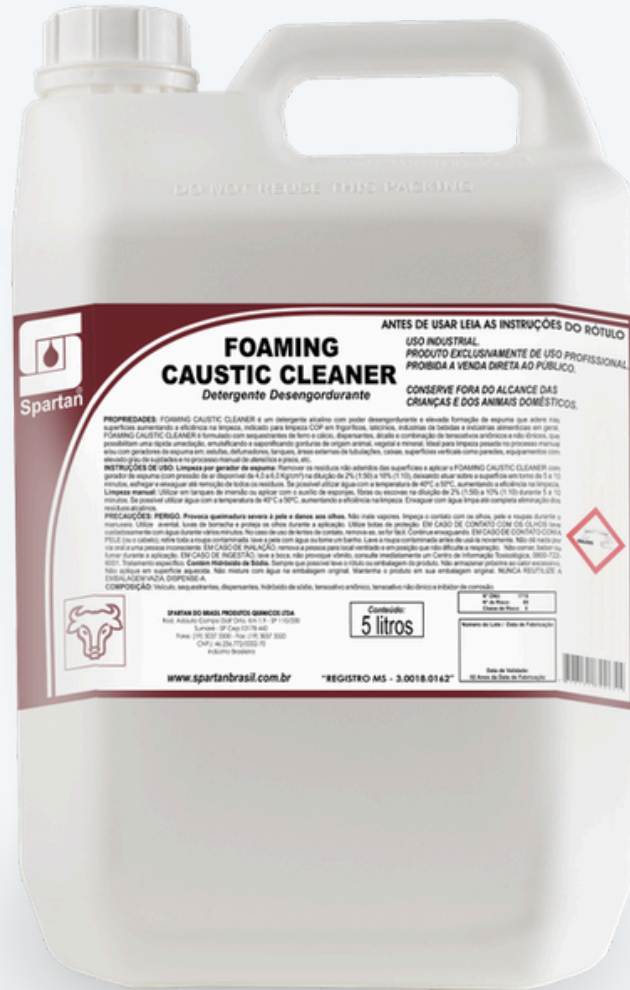

Descritivo técnico



Informação de segurança



Detergente desengordurante alcalino, **ideal para limpeza pesada**, no processo manual com ou sem geradores de espuma, em **estufas, defumadores, tanques, áreas externas** de tubulações, caixas, paredes, pisos, fritadeiras, fornos, chapas, etc.

Diluição:
até 1:50 (2%)

pH:
13,0

Fragrância:
Odor Característico

Tamanho:
200 L | 50 L | 20 L | 5 L

PERACETICFOOD

Desinfetante



Descritivo técnico



Informação de segurança



Desinfetante à base de ácido peracético (15%), indicado para desinfecção em sistemas CIP e COP, equipamentos industriais, superfícies e ambientes por pulverização.

Diluição:
até 1:1000 (0,1%)

pH:
1,0

Fragrância:
Odor Característico

Tamanho:
50 L | 20 L | 05 L



SANIT - CHLOR

Desinfetante

INDÚSTRIAS ALIMENTÍCIAS



Descritivo técnico



Informação de segurança



É indicado em superfícies como: pisos, paredes, bancadas de trabalho, mesas e tábuas de corte, equipamentos, utensílios e quaisquer outras superfícies laváveis, através de aplicação manual, imersão ou recirculação. Também para desinfecção de hortifrutícolas e desinfecção de água para consumo humano.

Diluição:
até 1:400 (0,25%)

pH:
13,0

Fragrância:
Odor Característico

Tamanho:
50 | 20 L | 05 L

SPARQUAT

Desinfetante



Descritivo técnico



Informação de segurança



Desinfetante à base de Quaternário de Amônio, indicado para desinfecção de pisos, paredes, bancadas de trabalho, equipamentos, utensílios, etc.

Diluição:
até 1:130 (0,75%)

pH:
7,0

Fragrância:
Odor Característico

Tamanho:
50 L | 05 L

UH ACID CLEANER

Desincrustante Ácido



Descritivo técnico



Informação de segurança



Desincrustante ácido concentrado, à base de Ácido Fosfórico e Ácido Sulfúrico. **Elimina resíduos de sais minerais, derivados do leite, cerveja e sucos.**

Diluição:
até 1:200 (0,5%)

pH:
1,0

Fragrância:
Odor Característico

Tamanho:
200 L | 50 L | 20 L | 5 L



XTREME CLOROCLEAN FOAMY



Desinfetante



Descritivo técnico



Informação de segurança



Desengordurante de alta performance com ação desinfetante e alvejante, indicado para **indústrias alimentícias** e áreas de produção.

Ideal para **abatedouros, frigoríficos, açougues, peixarias, laticínios** e **ambientes** de manipulação de alimentos.

Diluição:
até 1:100 (1%)

pH:
13,0

Fragrância:
Odor Característico

Tamanho:
200 L | 50 L | 20 L | 5 L

INDÚSTRIAS ALIMENTÍCIAS

YELLOW PINE

Detergente Desengraxante



Descritivo técnico



Informação de segurança



Detergente desengraxante de **alto poder de limpeza**, remove fuligem, óleos, graxas e gorduras, formulado com tensoativos **biodegradáveis e óleo de pinho**, sendo seguro para diversos tipos de superfícies laváveis como pisos, vidros, plásticos, alumínio, veículos, tecidos e superfícies pintadas.

Diluição:
até 1:400

pH:
7,0

Fragrância:
Pinho

Tamanho:
200 L | 20 L | 05 L

GOLDEN GLO

Detergente



Descritivo técnico



Informação de segurança



Detergente concentrado, para **lavagem manual de louças e utensílios de cozinha**, tais como, bandejas de inox, cristais, travessas, etc.

Diluição:
até 1:100

pH:
8,0

Fragrância:
Odor Característico

Tamanho:
20 L | 05 L | 01 L

WAREWASHER

Desincrustante

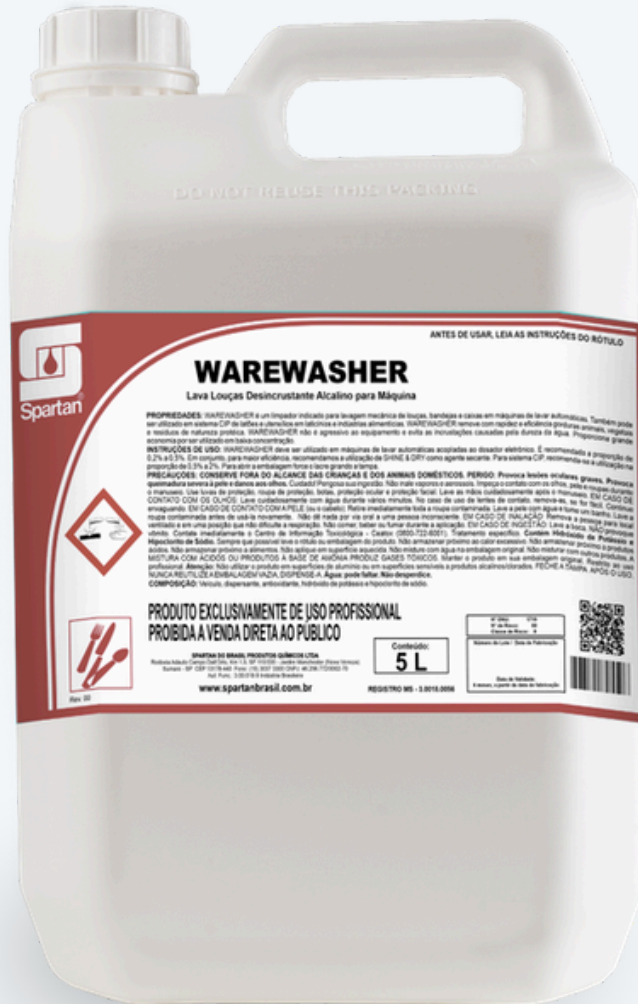

Descritivo técnico



Informação de segurança



Limpador indicado para **lavagem mecânica de louças**, bandejas e caixas em máquinas de lavar automáticas. Também pode ser **utilizado em sistema CIP de latões** e utensílios em laticínios e indústrias alimentícias.

Diluição:
0,2% a 0,5%. máx.

pH:
13,0

Fragrância:
Odor Característico

Tamanho:
20 L | 05 L

LINHA DE HIGIENE HOSPITALAR

Soluções desenvolvidas para garantir **limpeza**, **desinfecção** e **segurança** em ambientes de saúde, contribuindo para o controle eficiente de microrganismos e a prevenção de contaminações.

Produtos de alta **performance**, ideais para uso profissional, que asseguram ambientes mais seguros, confiáveis e em conformidade com os **padrões exigidos** no setor hospitalar.



- ✓ **Higiene e desinfecção com alto padrão hospitalar**
- ✓ **Controle microbiológico eficiente**
- ✓ **Segurança e conformidade nos processos**

PEROXY 4D

Detergente de Baixa Espumação

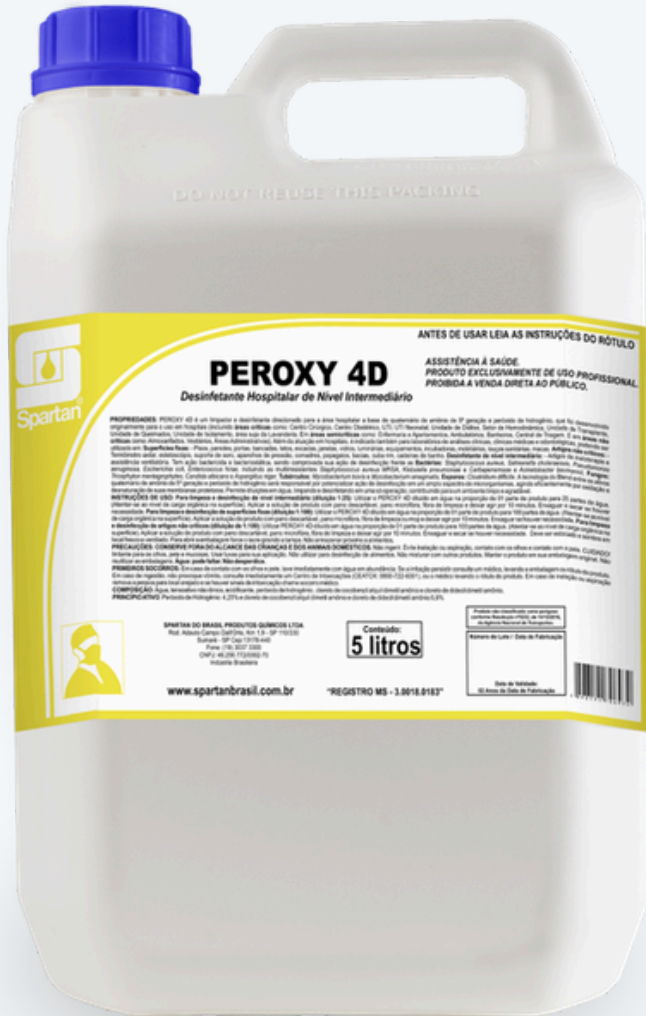

Descritivo técnico



Informação de segurança



Detergente, **desinfetante de nível intermediário hospitalar de alto desempenho**, com formulação exclusiva que mistura Quaternário de Amônio de 5ª geração e Peróxido de Hidrogênio, **potencializando a ação de desinfecção** em um amplo espectro de microrganismos.

Diluição:
 até 1:25 desinfetante nível intermediário,
 até 1:100 desinfetante superfícies fixas e
 até 1:250 limpador de uso geral

pH:
 2,50

Fragrância:
 Odor Característico

Tamanho:
 20 L | 05 L | 02 L

LINHA DE HIGIENE TÊXTIL

Soluções desenvolvidas para a **limpeza e conservação de tecidos**, proporcionando alta eficiência na remoção de sujidades, manchas e odores, sem agredir as fibras.

Produtos com **tecnologia avançada** que garantem desempenho superior, economia operacional e padronização nos processos de lavagem, ideais para uso **profissional** e institucional.



- ✓ Remoção eficiente de manchas e sujidades
- ✓ Proteção e conservação das fibras
- ✓ Alto desempenho com economia operacional

OXYLAVFRESH

Detergente Alvejante



Descritivo técnico



Informação de segurança



Alvejante **para roupas brancas e coloridas**, à base de Peróxido de Hidrogênio, indicado no processo de **alvejamento** e **remoção de manchas**, tais como, sangue, suco, medicamento, café, vinho, etc, garantindo menor desgaste do tecido.

Diluição:
4 a 12 mL p/ Kg

pH:
5,0

Fragrância:
Odor Característico

Tamanho:
20 L | 05 L

SOLVFRESH

Detergente Desengordurante



Descritivo técnico



Informação de segurança



Detergente **desengordurante e desengraxante concentrado**, indicado na **pré-lavagem e lavagem de roupas profissionais**, tais como, uniformes, roupas de mesa de restaurantes, etc.

Diluição:
3 a 10 mL p/ Kg

pH:
9,0

Fragrância:
Odor Característico

Tamanho:
200 L | 20 L | 05 L | 300 ml

ALVFRESH

Alvejante Peroxidado



Descritivo técnico



Informação de segurança



Alvejante para roupas brancas e coloridas, à base de Peróxido de Hidrogênio, **indicado no processo de alvejamento e remoção de manchas**, tais como, sangue, suco, medicamento, café, vinho, etc, garantindo menor desgaste do tecido.

Diluição:
5 a 15 ml p/ kg

pH:
4,0

Fragrância:
Odor Característico

Tamanho:
50 L | 20 L | 05 L

Engenharia e Soluções para Pecuária Moderna



 [\(43\) 92001-7513](tel:(43)92001-7513)

 comercial@impulsefarm.com.br

 www.impulsefarm.com.br



Nosso Site



Whatsapp