



EQUIPAMENTOS AGROPECUÁRIOS

Catálogo de



**EQUIPAMENTOS E
SOLUÇÕES AGROPECUÁRIAS.**

Quem somos:

Impulse Farm

Estruturas e Equipamentos Agropecuários

A **Impulse Farm** é resultado da colaboração entre especialistas comprometidos em desenvolver soluções eficientes para a pecuária moderna.

Unindo conhecimento técnico, **engenharia** aplicada e experiência prática no campo, trabalhamos para criar estruturas e equipamentos que elevam o padrão de desempenho, qualidade e organização nas propriedades rurais.

Nossas soluções são desenvolvidas especialmente para o manejo do **gado leiteiro**, contribuindo para ambientes mais eficientes, funcionais e preparados para a rotina da produção.

Com foco em inovação, durabilidade e eficiência operacional, a **Impulse Farm** participa ativamente da evolução das estruturas agropecuárias, oferecendo soluções que acompanham as necessidades reais do produtor.

MISSÃO

Oferecer soluções inovadoras e sustentáveis para o agronegócio, promovendo eficiência e bem-estar animal.

VISÃO

Ser reconhecido como referência em soluções tecnológicas para o agronegócio.

VALORES

Inovação, qualidade, sustentabilidade, bem-estar animal, excelência, ética e compromisso.



Telefone: (43) 92001-7513

E-mail: comercial@impulsefarm.com.br



SUMÁRIO

Hidratação ----- 04

Bebedouros -----	05
------------------	----

Clima e conforto ----- 10

Ventiladores -----	11
Camas para Free Stall -----	15
Divisória de camas -----	17
Softbrush -----	19
Sistema para resfriamento de leite -----	21

Manejo de dejetos ----- 24

Prensas -----	25
Peneira Estática -----	28
Scraper -----	30
Agitadores de dejetos -----	32
Bomba de dejetos -----	34
Válvulas Flush -----	36
Bombas para Flush -----	38

Automação e controle ----- 40

Programador de limpeza -----	41
------------------------------	----



HIDRATAÇÃO

Sistemas inteligentes
para abastecimento e bem-estar animal.



Bebedouros

05

Informações gerais

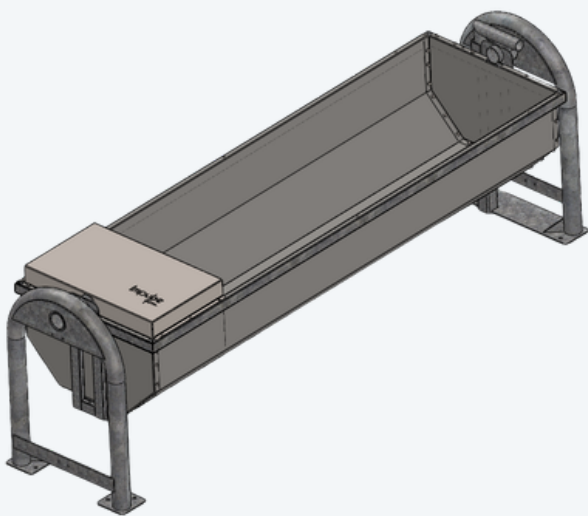

Estrutura reforçada

Fabricada em aço com tratamento anticorrosivo.



Cúpula em aço inox

Alta durabilidade e resistência ao desgaste.



Bóia de alta vazão

Abastecimento rápido e contínuo.



Fácil limpeza

Superfícies lisas que evitam acúmulo de sujeira.

Estrutura reforçada

Os bebedouros Impulse Farm são fabricados com cúpula em aço inoxidável e estrutura em aço galvanizado, garantindo alta resistência à corrosão, durabilidade e longa vida útil no ambiente rural.

Abastecimento eficiente

Equipados com bóia de alta vazão, os bebedouros mantêm o fornecimento contínuo de água, permitindo o uso simultâneo por vários animais sem perda de fluxo.

Modelos para diferentes necessidades

Disponíveis em diversos comprimentos e capacidades, os bebedouros atendem diferentes sistemas de manejo, oferecendo praticidade, higiene e eficiência no fornecimento de água.

06

Bebedouro 2 Metros

Especificações



2 metros | 350 litros

Características e benefícios:



Alta capacidade

2 m de comprimento e 350 litros de capacidade.



Estrutura reforçada

Cúpula em aço inox e base galvanizada.



Abastecimento eficiente

Fornecimento contínuo de água para o rebanho.



Durabilidade no campo

Materiais resistentes à corrosão e baixa manutenção.

Resumo Geral:

Bebedouro de 2 metros com 350 litros de capacidade, dimensões de 2,0 m (C) × 57,3 cm (L) × 35,4 cm (P) × 75,5 cm (A), com cúpula em aço inox e estrutura galvanizada para alta durabilidade e baixa manutenção.

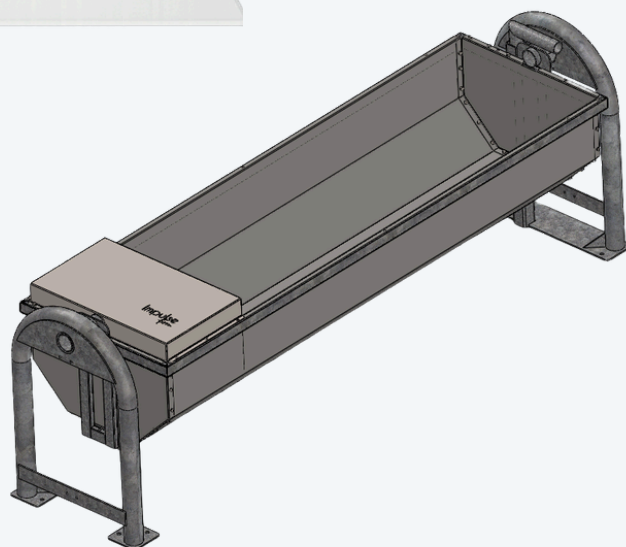

Detalhes do Produto:

- **Capacidade útil:** 350 litros.
- **Comprimento:** 2 metros.
- **Largura:** 57,3 cm.
- **Altura:** 75,5 cm.
- **Profundidade:** 35,4 cm.
- **Material:** Cúpula em aço inox e estrutura em aço galvanizado.
- **Acabamento:** Estrutura protegida por galvanização eletrolítica.

07

Bebedouro 2 Metros

Com proteção

Especificações



2 metros | 350 litros

Características e benefícios:



Cúpula em aço inox

Proteção contra sujeira e maior durabilidade.

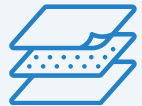

Estrutura reforçada

Cúpula em aço inox e base galvanizada.



Abastecimento eficiente

Fornecimento contínuo de água para o rebanho.



Durabilidade no campo

Materiais resistentes à corrosão e baixa manutenção.

Resumo Geral:

Bebedouro de 2 metros com 350 litros de capacidade, equipado com cúpula de proteção em aço inox que reduz a sujeira e aumenta a durabilidade. A estrutura galvanizada garante alta resistência à corrosão e longa vida útil no campo.

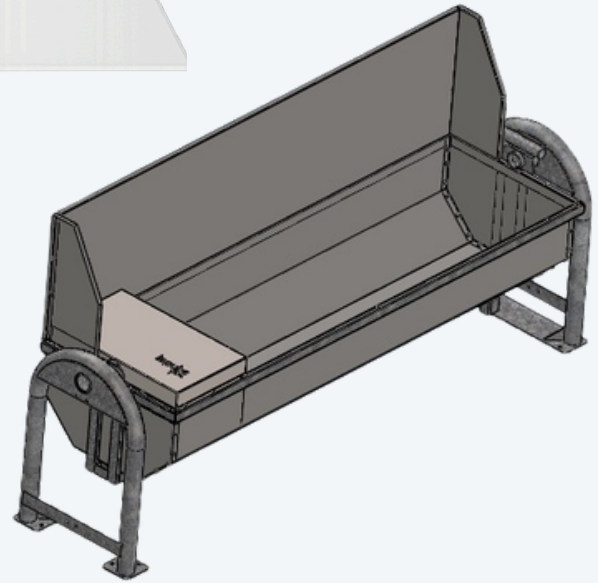

Detalhes do Produto:

- **Capacidade útil:** 350 litros.
- **Comprimento:** 2 metros.
- **Largura:** 57,3 cm.
- **Altura:** 75,5 cm (1 metro e 15 centímetro com a proteção).
- **Profundidade:** 35,4 cm.
- **Material:** Cúpula em aço inox e estrutura em aço galvanizado.
- **Acabamento:** Estrutura protegida por galvanização eletrolítica.

08

Bebedouro 2,5 Metros

Especificações



2,5 metros | 450 litros

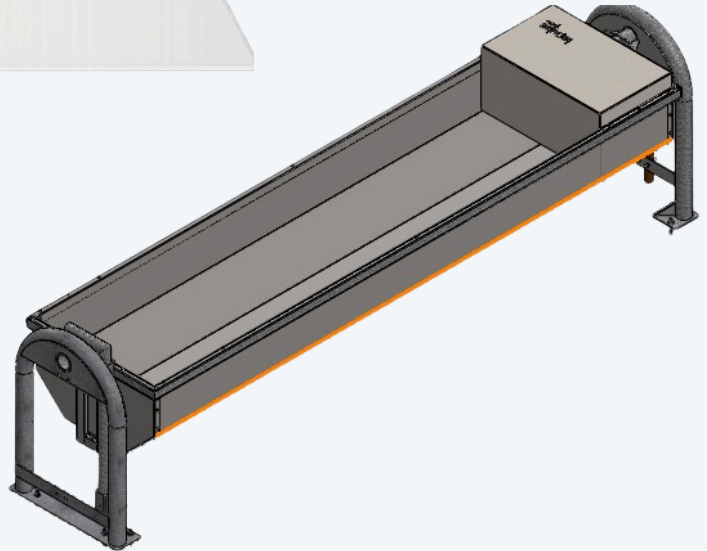

Características e benefícios:



Alta Capacidade

2 m de comprimento e 350 litros de capacidade.

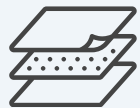

Estrutura reforçada

Cúpula em aço inox e base galvanizada.



Abastecimento eficiente

Fornecimento contínuo de água para o rebanho.



Durabilidade no campo

Materiais resistentes à corrosão e baixa manutenção.

Resumo Geral:

Bebedouro de 2,5 metros com 450 litros de capacidade, dimensões compactas e cúpula em aço inox para proteção da água. Estrutura galvanizada que garante alta durabilidade e baixa manutenção no campo.

Detalhes do Produto:

- **Capacidade útil:** 450 litros.
- **Comprimento:** 2,5 metros.
- **Largura:** 57,3 cm.
- **Altura:** 75,5 cm.
- **Profundidade:** 35,4 cm.
- **Material:** Cúpula em aço inox e estrutura em aço galvanizado.
- **Acabamento:** Estrutura protegida por galvanização eletrolítica.

09

Bebedouro 3 Metros

Especificações



3 metros | 200 litros

Características e benefícios:



Estrutura reforçada

Fixação direta ao solo.



Estrutura reforçada

Cúpula em aço inox e base galvanizada.



Abastecimento eficiente

Fornecimento contínuo de água para o rebanho.



Durabilidade no campo

Materiais resistentes à corrosão e baixa manutenção.

Resumo Geral:

Bebedouro de 3 metros com estrutura em aço carbono e cúpula em aço inox 304. Projetada para fixação direta ao chão.



Detalhes do Produto:

- **Capacidade útil:** 200 litros.
- **Comprimento:** 3 metros.
- **Largura:** 39,2 cm.
- **Altura:** 75,5 cm.
- **Profundidade:** 23 cm.
- **Material:** Cúpula em aço inox e estrutura em aço galvanizado.
- **Acabamento:** Estrutura protegida por galvanização eletrolítica.



CLIMA E CONFORTO

Ambientes mais confortáveis
para maior produtividade.



Ventiladores

11

Informações gerais

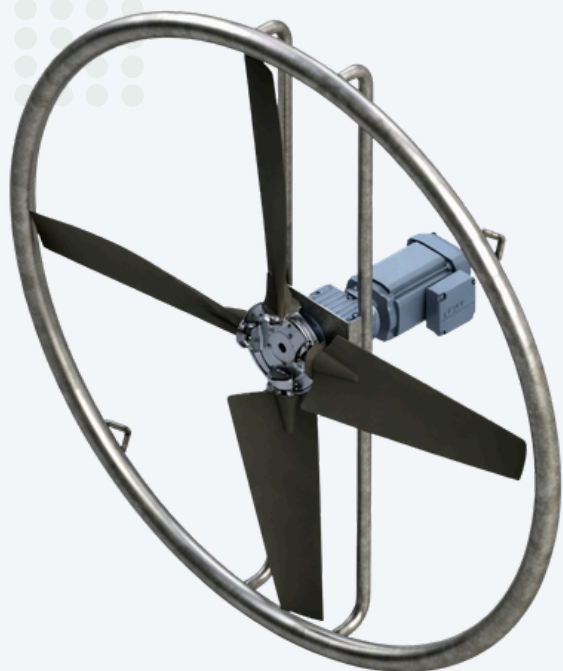

Alta vazão de ar

Ventilação eficiente para conforto térmico do rebanho.

Estrutura aerodinâmica

Envoltivo tubular que reduz turbulências e protege a hélice.

Instalação versátil

Opções de fixação para diferentes ambientes e alturas.

Controle inteligente

Painéis com opções de controle por temperatura e aspersão.

Estrutura aerodinâmica

Envoltivo tubular que melhora a admissão de ar, reduz turbulências e protege a hélice, garantindo maior eficiência e durabilidade.

Alto desempenho e versatilidade

Grande volume de ventilação com velocidade ideal, proporcionando conforto térmico, camas mais secas e excelente alcance em diferentes ambientes.

Instalação e controle inteligente

Opções de fixação versáteis e painéis com controle por temperatura, horários e aspersão cíclica integrada para máxima eficiência operacional.

Modelos para diferentes aplicações

Linha disponível em diversos tamanhos e versões, atendendo desde ambientes compactos até sistemas que exigem alto volume de ventilação com eficiência e confiabilidade.

12 Ventilador Cowcooler 1.6

Especificações



0,75 KW de Potência;
14 Nm de Torque.



Características e benefícios:



Hélice em polímero injetado

Leve, resistente e de alta durabilidade.



Operação silenciosa

Funcionamento com baixo nível de ruído, ideal para ambientes de confinamento.



Proteção e durabilidade

Estrutura com envolvente tubular que protege a hélice e aumenta a vida útil.



Integração com aspersão

Compatível com sistemas de resfriamento para maior eficiência no manejo.

Resumo Geral:

O ventilador Cowcoller 1.6 oferece alta eficiência e grande volume de ar. Seu envolvente tubular reduz turbulências, protege a hélice e permite instalação versátil, sendo ideal para sistemas com aspersão em diferentes ambientes.

Detalhes do Produto:

- **Diâmetro externo:** 1600mm.
- **Ruído:** 72dB.
- **Potência:** 0,75KW.
- **Torque:** 14 Nm.
- **Acionamento por:** Motoredutor acoplado.
- **Volume do deslocamento de vento:** 65000 m³/h.
- **Velocidade do vento:** 3,5 m/s a 15 metros de distância em túnel.

13

Ventilador Cowcooler 1.8

Especificações



1,1KW de Potência;
26 Nm de Torque.



Características e benefícios:



Hélice em polímero injetado

Leve, resistente e de alta durabilidade.



Operação silenciosa

Baixo nível de ruído de 68 dB, proporcionando conforto aos animais e ao ambiente.



Alto volume de vento

Fluxo de até 95.000 m³/h, ideal para aplicações exigentes e grandes áreas de ventilação.



Camas mais secas

Velocidade e distribuição de vento ideais para reduzir umidade e suspensão de poeira.

Resumo Geral:

O ventilador Cowcoller 1.8 é indicado para aplicações exigentes, oferecendo altíssimo volume de ar. Seu envolvente tubular melhora a aerodinâmica, protege a hélice e permite instalação versátil, mantendo as camas secas com mínima suspensão de poeira.

Detalhes do Produto:

- **Diâmetro externo:** 1800mm.
- **Ruído:** 68dB.
- **Potência:** 1,1KW.
- **Torque:** 26 Nm.
- **Acionamento por:** Motoredutor acoplado.
- **Volume do deslocamento de vento:** 95000 m³/h.
- **Velocidade do vento:** 3 m/s a 15 metros de distância em túnel.

14

Ventilador Cowcooler 900

Especificações



0,75KW de Potência;
14 Nm de Torque.



Características e benefícios:



Hélice em polímero injetado

Leve, resistente e de alta durabilidade.



Modelo compacto

Ventilador de 900 mm ideal para ambientes com pouco espaço e baixa altura.



Envoltório tubular protetora

Estrutura que melhora a aerodinâmica, reduz turbulências e protege a hélice.



Integração com aspersão

Compatível com sistemas de resfriamento para maior eficiência no manejo.

Resumo Geral:

Ventilador compacto com envoltório tubular que melhora a aerodinâmica, elimina turbulências e protege a hélice, permitindo instalação em locais com pouca altura. Oferece bom alcance e versatilidade, sendo ideal para pistas de trato e sistemas de aspersão.

Detalhes do Produto:

- **Diâmetro da hélice:** 900
- **Ruído:** 60dB;
- **Potência:** 0,75KW.
- **Torque:** 14 Nm.
- **Acionamento por:** Motoredutor acoplado.
- **Volume do deslocamento de vento:** 65000 m³/h;
- **Velocidade do vento:** 3,5 m/s a 15 metros de distância em túnel.

Camas para Free Stall

15

Informações gerais

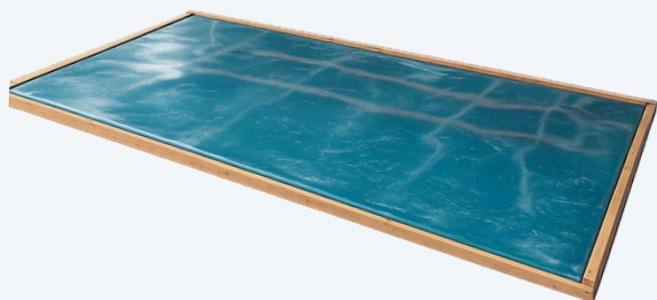

Conforto para vacas

Superfície macia e antiderrapante que melhora o descanso das vacas.

Alta durabilidade

Materiais resistentes que garantem longa vida útil e baixa manutenção.

Higiene facilitada

Sistema impermeável que evita umidade e facilita a limpeza do ambiente.

Informações gerais

As camas sintéticas para sistemas de Free Stall proporcionam um ambiente confortável, limpo e seguro para o descanso das vacas. Fabricadas com materiais de alta resistência e baixa abrasividade, ajudam a prevenir lesões, facilitam a limpeza e contribuem para a saúde e o bem-estar do rebanho.

Conforto e proteção

Superfície macia e de baixa abrasividade que reduz o risco de lesões e melhora o descanso dos animais.

Alta resistência e durabilidade

Estrutura com materiais reforçados, como PU expandido e manta de poliamida, garantindo longa vida útil.

Higiene e fácil limpeza

Sistema totalmente impermeável, que evita acúmulo de umidade e facilita a remoção de resíduos.



Características e benefícios:



Colchão em PU expandido

Amortecimento interno que distribui o peso e aumenta o conforto do animal.



Manta com dupla trama reforçada

Alta resistência mecânica e impermeabilidade para maior durabilidade.

Superfície de baixa abrasividade

Reduz o atrito e ajuda a prevenir lesões de jarrete.



Resumo Geral:

Sistema totalmente impermeável, que não absorve líquidos e facilita a higienização das camas, reduzindo a umidade e ajudando no controle de bactérias e odores no ambiente.



Detalhes do Produto:

Cama sintética desenvolvida para sistemas de Free Stall, fabricada com materiais de alta resistência e baixa abrasividade. Proporciona superfície confortável e segura para o descanso das vacas, contribuindo para a saúde do rebanho e melhor desempenho produtivo.

Construção resistente

Estrutura composta por colchão em poliuretano expandido, combinado com manta de dupla trama de poliamida e dupla camada de PU, garantindo alta durabilidade, resistência mecânica e longa vida útil mesmo em ambientes de uso intenso.

Divisória de camas

17

Informações gerais

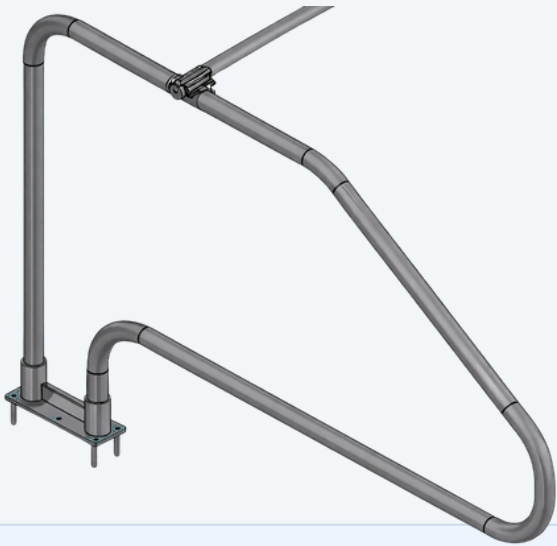

Conforto para o descanso

Formato que respeita o movimento natural das vacas.

Estrutura resistente

Tubo galvanizado para alta durabilidade no uso diário.

Camas mais organizadas

Posicionamento correto que mantém o ambiente limpo.

Tecnologia e benefícios

A divisória de camas para free stall é projetada para proporcionar organização, conforto e maior durabilidade nas instalações pecuárias. Seu formato anatômico orienta o posicionamento correto das vacas, garantindo melhor ocupação das camas e reduzindo o acúmulo de dejetos nos corredores.

Conforto e bem-estar animal

Estrutura pensada para acompanhar o movimento natural das vacas, proporcionando mais conforto no descanso e diminuindo o estresse do rebanho.

Alta resistência e longa vida útil

Fabricada em tubo galvanizado, a divisória suporta o uso contínuo em ambientes agressivos, com excelente proteção contra corrosão e desgaste.

Ambiente mais limpo e organizado

O correto alinhamento dos animais nas camas reduz o acúmulo de dejetos nas áreas de descanso, facilitando a limpeza e o manejo diário.

18

Divisória Wisconsin invertida

Especificações



Características e benefícios:



Formato funcional

Geometria que orienta o posicionamento correto das vacas.

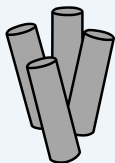

Tubo galvanizado

Estrutura resistente com proteção contra corrosão.



Suportes reforçados

Base em aço galvanizado para fixação firme e durável.

Resumo Geral:

Divisória para Free Stall fabricada em tubo galvanizado com suportes em aço galvanizado, projetada para suportar o uso contínuo em ambientes pecuários. Sua estrutura robusta garante alta resistência mecânica, proteção contra corrosão e longa vida útil, contribuindo para a organização das camas e o bem-estar do rebanho.



Estrutura em tubo galvanizado

Construção em tubo galvanizado de alta resistência, garantindo robustez estrutural e longa vida útil mesmo em condições de uso intenso.

Suportes reforçados em aço galvanizado

Base com suportes em aço galvanizado, proporcionando fixação segura, estabilidade e maior durabilidade no sistema.

Formato anatômico funcional

Geometria projetada para orientar o posicionamento correto das vacas, melhorando o conforto, a organização das camas e a higiene do ambiente.

19

Softbrush

Informações gerais



Mais conforto animal

Escovação que reduz o estresse.

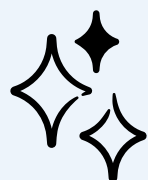

Animais mais limpos

Menos sujeira acumulada no dorso.

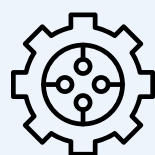

Operação automática

Funciona sem intervenção manual.

Escovação automática para o bem-estar

O Softbrush 360 é um equipamento desenvolvido para a limpeza do dorso dos animais, promovendo conforto e reduzindo o estresse no dia a dia.

Ativação automática durante o uso

Sistema inteligente que liga e desliga automaticamente quando o animal encosta na escova, garantindo praticidade e economia de energia.

Mais higiene no ambiente

Mantém os animais mais limpos, reduzindo o acúmulo de sujeira e contribuindo para melhores condições sanitárias na instalação.

Segurança durante a operação

Sistema de proteção com reversão automática evita sobrecargas e impede o enrolamento do rabo do animal.

20

Softbrush 360

Especificações



Características e benefícios:

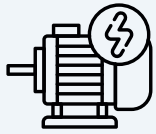

Motor 300 W

Potência adequada para uso contínuo..



Acionamento automático

Liga e desliga por contato.



Reversão de segurança

Proteção contra sobrecarga e travamentos.

Reversão para prevenção de enrolamento

Função de reversão automática que evita o enrolamento do rabo do animal durante a escovação, garantindo maior segurança.



Motor de 300 W

Equipado com motor de 300 watts, garantindo potência adequada para escovação contínua e eficiente dos animais.

Sistema de acionamento automático

Sensor de contato que realiza o liga e desliga automático da escova, proporcionando operação prática e economia de energia.

Proteção contra sobrecarga com reversão

Sistema de segurança que detecta sobrecargas e realiza a reversão automática do movimento, prevenindo danos ao equipamento e ao animal.

Sistema para resfriamento de leite

Informações gerais

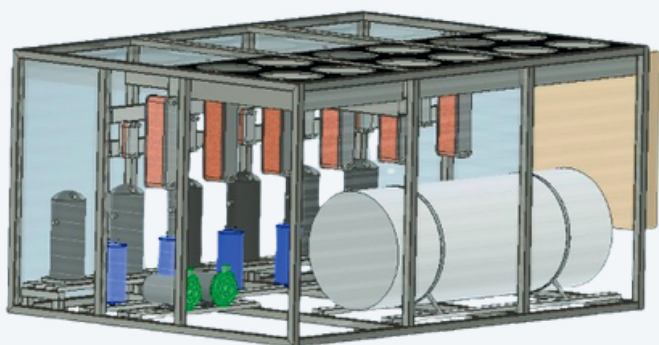

Resfriamento rápido

Reduz rapidamente a temperatura do leite, preservando sua qualidade desde a ordenha.



Qualidade garantida

Mantém o leite dentro dos padrões ideais, evitando proliferação de bactérias.



Eficiência na operação

Sistema econômico e confiável, com baixo consumo de energia e manutenção simples.

Informações gerais

Os sistemas de resfriamento de leite são projetados para reduzir rapidamente a temperatura após a ordenha, preservando a qualidade, evitando a proliferação de bactérias e garantindo maior vida útil do produto. Com equipamentos eficientes e robustos, a linha atende diferentes capacidades de produção com baixo consumo de energia e alta confiabilidade.

Resfriamento rápido e eficiente

Equipamentos desenvolvidos para reduzir a temperatura do leite de forma rápida e uniforme, preservando a qualidade e evitando perdas.

Qualidade e segurança do leite

Mantém o leite dentro dos padrões ideais de conservação, reduzindo a proliferação de bactérias e garantindo maior vida útil.

Alta durabilidade e eficiência

Construção com componentes industriais e materiais resistentes, proporcionando baixo custo de manutenção e operação confiável no dia a dia.



Características e benefícios:

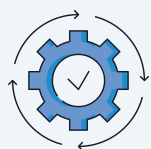

Resfriamento rápido e uniforme

Reduz a temperatura do leite em pouco tempo.



Dimensionado para a produção

Capacidade ajustada entre 1.000 e 10.000 L/h.



Componentes industriais

Sistema robusto com controle preciso de temperatura.

Sistema personalizado para cada fazenda

Projetado de acordo com a produção, energia disponível e condições do ambiente, garantindo máxima eficiência e adaptação à realidade de cada operação.



Detalhes do Produto:

Refrigeração eficiente do leite

O chiller é um sistema projetado para resfriar o leite rapidamente, preservando sua qualidade e aumentando o tempo de conservação.

Capacidade sob medida

Desenvolvido conforme a produção da fazenda, atende demandas entre 1.000 e 10.000 litros por hora, garantindo desempenho adequado em cada operação.

Controle preciso e confiável

Equipado com componentes de alta qualidade e controle preciso de temperatura, assegura funcionamento estável e conformidade com as normas de higiene.

Trocador de calor gaxetado

Especificações



Características e benefícios:

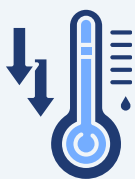

Resfriamento rápido

Reduz a temperatura logo após a ordenha.



Materiais de alta durabilidade

Placas em inox e gaxetas de EPDM.



Capacidade sob medida

Atende produções de 1.000 a 10.000 L/h.



Detalhes do Produto:

Resfriamento imediato do leite

O trocador de calor gaxetado reduz rapidamente a temperatura do leite recém-ordenhado, preservando sua qualidade e aumentando o tempo de conservação.

Construção em aço inox com vedação eficiente

Placas em aço inox e gaxetas de EPDM garantem alta resistência, excelente transferência de calor e vedação segura, evitando vazamentos.

Capacidade ajustada à produção

Sistema dimensionado entre 1.000 e 10.000 litros por hora, com conexões adequadas para garantir fluxo correto e desempenho eficiente.



MANEJO DE DEJETOS

Soluções eficientes

para coleta, condução e tratamento de resíduos pecuários.



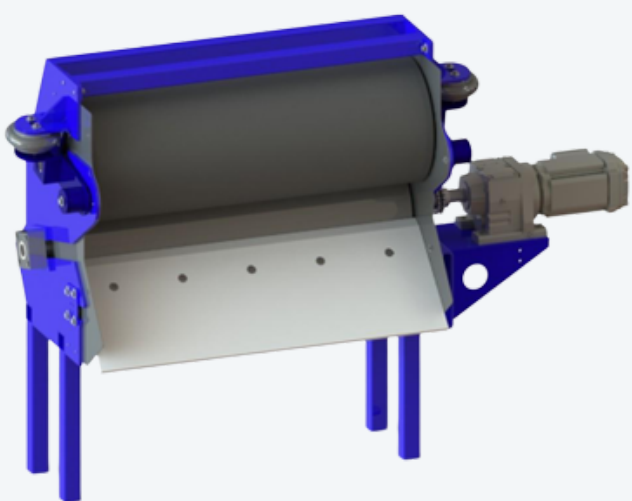

Separação eficiente

Remove o excesso de líquido e entrega fibra com maior teor de matéria seca.

Reaproveitamento de recursos

Líquido para fertirrigação e sólidos para cama ou uso agrícola.

Alta capacidade operacional

Modelos para diferentes vazões, atendendo desde sistemas compactos até projetos de grande porte.

Separação eficiente de sólidos e líquidos

Os separadores de dejetos realizam a separação entre a fração sólida e líquida do esterco, reduzindo o volume de material úmido e facilitando o manejo. O processo retira a água excedente e entrega uma fibra com maior concentração de matéria seca, pronta para reaproveitamento ou descarte adequado.

Reaproveitamento e sustentabilidade

O líquido separado pode ser conduzido para lagoas e reutilizado em fertirrigação ou sistemas de limpeza por flush, reduzindo o consumo de água e otimizando o uso de nutrientes. Já a fração sólida pode ser utilizada como cama para os animais ou destinada a outros fins agrícolas.

Alta capacidade e versatilidade de aplicação

Disponíveis em modelos de prensa e peneira estática, os separadores atendem desde sistemas compactos até projetos de alta vazão, com capacidades que podem chegar a até 150 m³/h. A linha permite integração com sistemas de bombeamento, automação e tratamento de dejetos para máxima eficiência operacional.

Especificações



Características e benefícios:



Alta capacidade:

Processa até 50 m³/h de dejetos, garantindo eficiência contínua no sistema.

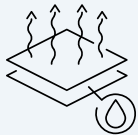

Fibra com maior teor seco:

Separa o excesso de água e entrega material com cerca de 30% de matéria seca.



Reaproveitamento da água:

Líquido tratado direcionado para lagoas e reutilizado em fertirrigação ou limpeza.

Resumo Geral:

A torre de tratamento com prensa BK-600 processa até 50 m³/h, separando o excesso de água dos dejetos e entregando fibra com cerca de 30% de matéria seca. O sistema pode operar manual ou automaticamente por sensor de nível, e a água separada é direcionada às lagoas para reutilização em fertirrigação ou limpeza dos corredores.

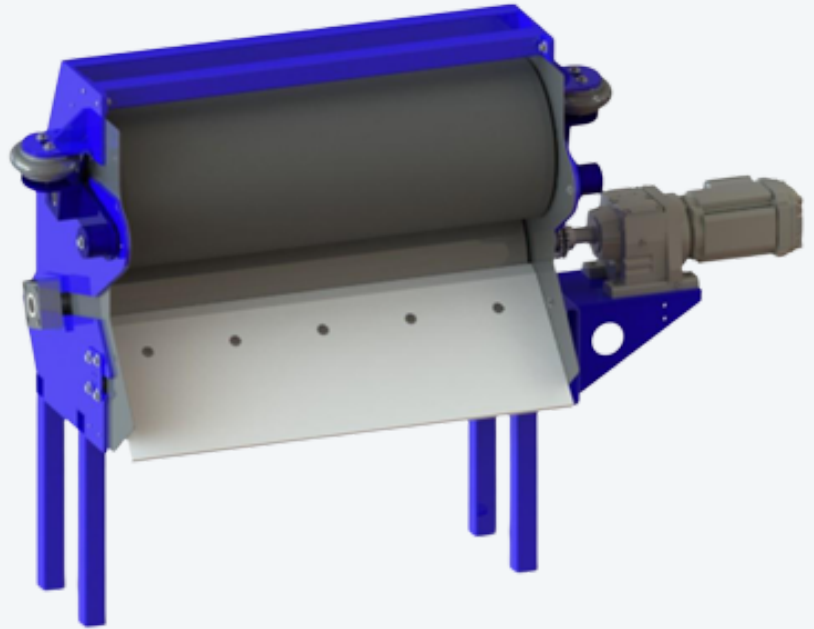

Detalhes do Produto:

- **Largura:** 600mm
- **Mola pneumática com ajuste de pressão;**
- **Potência:** 1,1KW
- **Torque:** 345 Nm.
- **Capacidade de processamento de 50m³/h;**
- **Saída de dejetos com aproximadamente 30% de matéria seca.**
- **Estrutura em aço galvanizado, rolo inferior em aço inoxidável e rolo superior emborrachado;**

Especificações



Características e benefícios:



Alta capacidade:

Processa até 50 m³/h de dejetos, garantindo eficiência contínua no sistema.



Fibra com maior teor seco:

Separa o excesso de água e entrega material com cerca de 30% de matéria seca.



Reaproveitamento da água:

Líquido tratado direcionado para lagoas e reutilizado em fertirrigação ou limpeza.

Resumo Geral:

A torre de tratamento com prensa BK-600 processa até 50 m³/h, separando o excesso de água dos dejetos e entregando fibra com cerca de 30% de matéria seca. O sistema pode operar manual ou automaticamente por sensor de nível, e a água separada é direcionada às lagoas para reutilização em fertirrigação ou limpeza dos corredores.

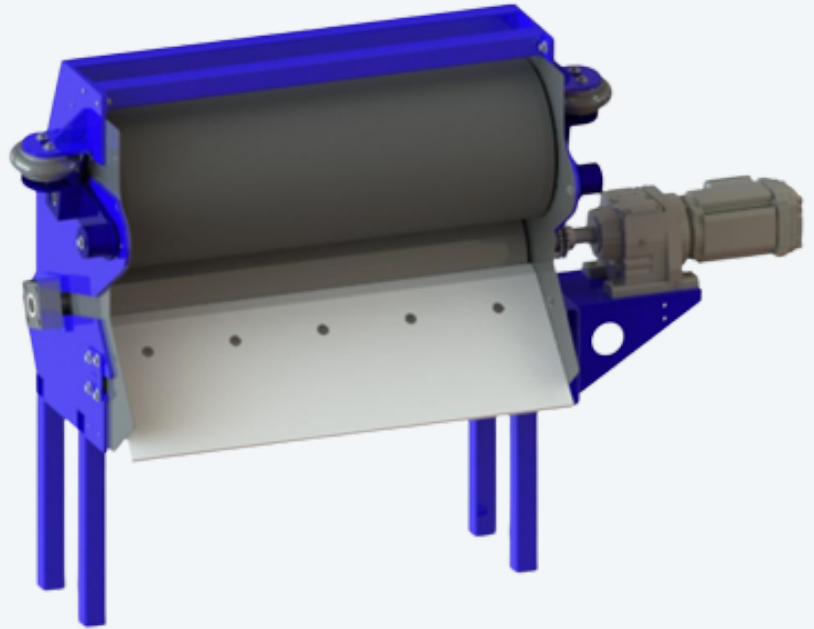

Detalhes do Produto:

- **Largura:** 1000mm
- **Mola pneumática com ajuste de pressão;**
- **Potência:** 1,1KW
- **Torque:** 345 Nm.
- **Capacidade de processamento 100m³/h;**
- **Saída de dejetos com aproximadamente 30% de matéria seca.**
- **Estrutura em aço galvanizado, rolo inferior em aço inoxidável e rolo superior emborrachado;**

Especificações

Modelos: 2m², 3m² e 6m²

Características e benefícios:

Alta capacidade de processamento:

Opera com vazões de até 150 m³/h de dejetos líquidos.

Separação por drenagem eficiente:

Tela inclinada retém a fibra enquanto o líquido é drenado pelas ranhuras.

Reaproveitamento da água:

Líquido conduzido às lagoas para uso em fertirrigação ou flush.

Resumo Geral:

A torre de tratamento com peneiras estáticas Impulse Farm processa até 150 m³/h de dejetos líquidos, separando a fibra por drenagem na tela inclinada. A umidade é ajustada pela vazão do sistema, e a água resultante é direcionada para lagoas, podendo ser reutilizada em fertirrigação ou limpeza dos corredores.

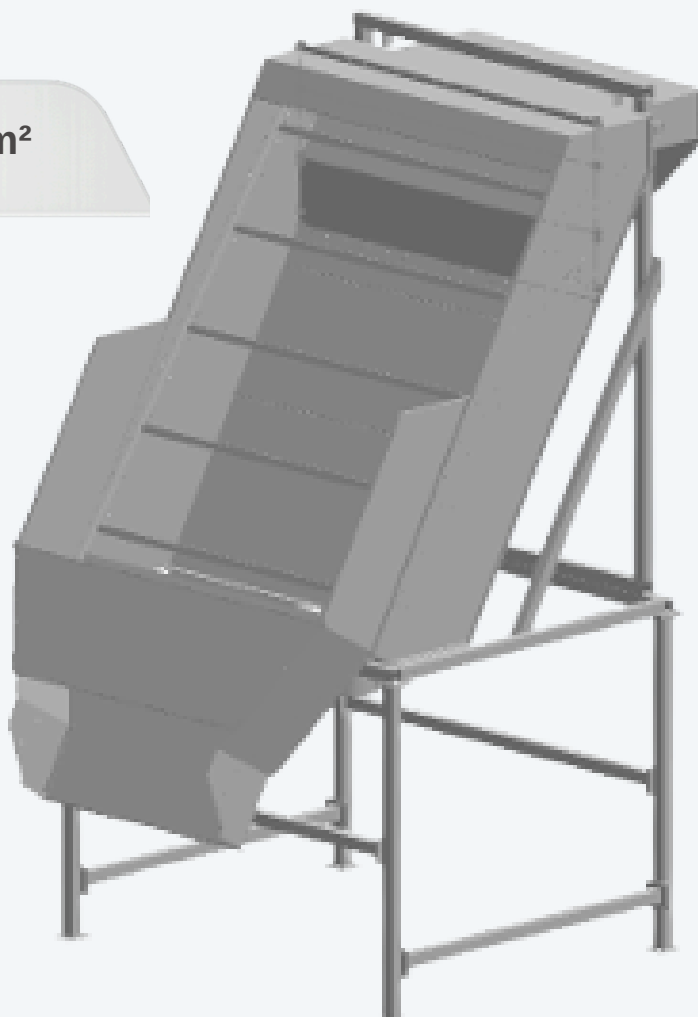

Detalhes do Produto:

- Tamanhos: 1x2m – 1,5x2m – 2x3m;
- Caixa de entrada com controle de vazão;
- Não consome energia elétrica;
- Várias malhas de separação;
- Capacidade de processamento de até 150m³/h;
- Saída de dejetos com alta concentração de matéria seca e líquido separado com fibras ultra curtas.

Separadores de dejetos

Acessórios opcionais

Para reaproveitamento de líquido separado:

- Válvulas de flush de 250 a 400mm de 20 a 40m³/Minuto.

Para reaproveitamento de líquido separado:

- Bombas centrífugas estáticas e anfíbias de 10 a 40CV;
- Bombas de alta vazão para Flush;

Para pré filtragem de dejetos – melhora a eficiência:

- Separador de dejetos tipo PickUP DRAIN – tambor rotativo;
- Separador de dejetos tipo Peneira Estática;
- Várias malhas de filtragem para comprimentos de fibra diversos;

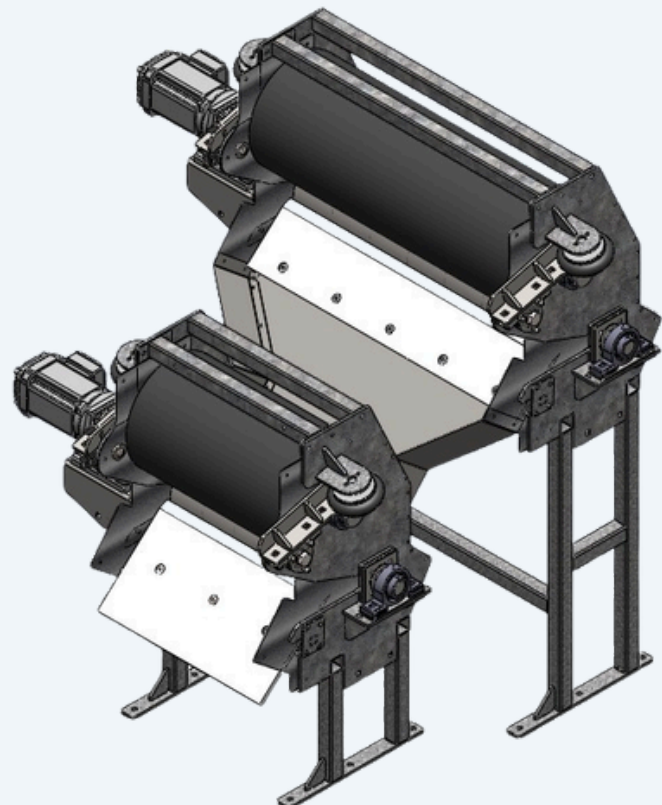
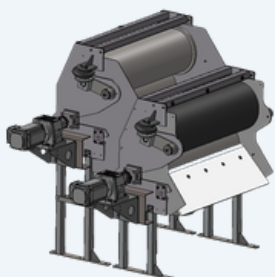

Para obter dejetos mais secos:

- Prensa BK-600\2 segundo estágio de prensagem;
- Demais modelos de prensa até 1200mm;

Para reaproveitamento de fibra em cama:

- Dosador de antisséptico, para fibra separada;

Scraper

30

Informações gerais

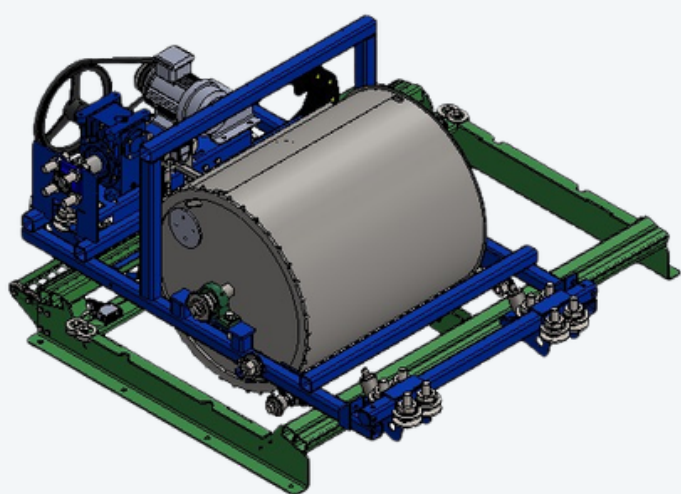

Limpeza automática

Remove os dejetos de forma contínua, mantendo o ambiente seco e higiênico.

Baixa manutenção

Estrutura reforçada e sistema anti-sobreposição reduzem paradas e custos.

Operação simples

Controle fácil com ajustes rápidos, economizando tempo e mão de obra.

Remoção eficiente de dejetos

O scraper é um equipamento projetado para a limpeza automática de instalações pecuárias, removendo dejetos sólidos com rapidez e eficiência. Suas lâminas de uretano de alta resistência garantem raspagem eficaz, mantendo o ambiente mais limpo e seguro para os animais.

Operação automatizada e precisa

O sistema conta com acionamento por drive de frequência e controle por IHM touchscreen, permitindo ajustes de velocidade e funcionamento conforme a necessidade do produtor. Isso proporciona maior praticidade, economia de tempo e operação simplificada no dia a dia.

Alta durabilidade e baixa manutenção

Construído em aço reforçado e com arraste por cabo de aço resistente, o scraper oferece robustez e longa vida útil. O sistema anti-sobreposição de cabo e roldanas sem rolamentos reduzem as intervenções de manutenção, garantindo funcionamento contínuo e confiável.

31

Scraper IF - 100

Especificações

Modelos: IF-600, IF-1000 e IFx1200.

Características e benefícios:



Remoção eficiente

Remove dejetos de forma contínua, mantendo o ambiente limpo e seco.



Estrutura robusta

Tração em aço reforçado e lâminas de uretano garantem durabilidade e alto desempenho.



Operação prática

Controle por drive com ajuste via smartphone e arraste por cabo de aço resistente.

Resumo Geral:

O Scraper IF - 100 é uma solução eficiente para a remoção automática de dejetos em instalações pecuárias. Com estrutura reforçada, lâminas de uretano de alta resistência e acionamento por drive com ajuste via smartphone, oferece limpeza contínua, operação simples e alta durabilidade.



Detalhes do Produto:

- Redutores de altíssimo torque e engrenagens helicoidais;
- Caixa de entrada com controle de vazão;
- Construída em aço reforçado galvanizado a fogo;
- Potência: 1,1KW;
- Roldanas tipo NoBearing;
- IHM Touch screen 7";
- Lâminas de Poliuretano de alta durabilidade;
- Tração por cabo de aço de 3/8" ou 1/2".

Informações gerais

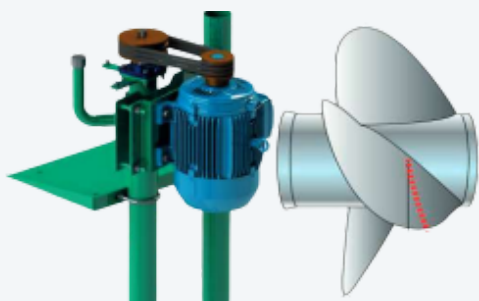

Mistura uniforme

Evita a decantação de sólidos e melhora o bombeamento.

Potências variadas

Opções de potência para diferentes volumes e tipos de dejetos.

Acionamento robusto

Sistema com caixa de engrenagens, durável e de baixa manutenção.

Tecnologia e benefícios

Os agitadores da série DMA são projetados para a homogeneização eficiente de dejetos em fossas de recepção em sistemas de confinamento. Com diferentes opções de potência e propulsores, os equipamentos garantem mistura uniforme, melhor manejo dos resíduos e maior eficiência nos processos de bombeamento e tratamento.

Homogeneização eficiente

Promove a mistura uniforme dos dejetos, evitando a decantação de sólidos e facilitando o bombeamento.

Potência para diferentes aplicações

Modelos com diversas potências, adequados para diferentes volumes de fossa e consistência de dejetos.

Ambiente mais limpo e organizado

O correto alinhamento dos animais nas camas reduz o acúmulo de dejetos nas áreas de descanso, facilitando a limpeza e o manejo diário.

33

Agitadores de Dejetos 30/40/50

Especificações

Características e benefícios:



Alto torque

Desempenho eficiente na mistura de dejetos densos.



Transmissão reforçada

Caixa de engrenagens robusta e durável.



Propulsores intercambiáveis

Opções para diferentes tipos de dejetos.

Conjunto de propulsão dimensionado

Sistema projetado para alto torque e rotação adequada à homogeneização de dejetos com diferentes níveis de viscosidade, garantindo mistura eficiente, redução de sedimentos e melhor desempenho no bombeamento e manejo dos resíduos.



Acionamento por caixa de engrenagens

Sistema de transmissão com caixa de engrenagens instalada na parte inferior, proporcionando alto torque, funcionamento estável e maior durabilidade em ambientes de operação severa.

Opções de potência

Disponível em diferentes faixas de potência, permitindo a escolha do modelo adequado conforme o volume da fossa e a consistência dos dejetos.

Propulsores para diferentes aplicações

Equipado com propulsores do tipo hélice ou caracol, desenvolvidos para promover a circulação e a homogeneização eficiente dos dejetos.

Bomba de dejetos

Informações gerais



Bombeamento eficiente

Transporte contínuo de dejetos, evitando acúmulos e melhorando o manejo.

Alta resistência

Suporta dejetos com sólidos e impurezas sem perder desempenho.

Baixa manutenção

Sistema de vedação que protege os componentes e aumenta a vida útil.

Bombeamento de dejetos com eficiência

A bomba para dejetos é responsável por transportar os resíduos líquidos das instalações pecuárias, garantindo fluxo contínuo e evitando acúmulos indesejados.

Trabalho com materiais pesados e impurezas

Projetada para operar com dejetos de alta consistência, a bomba suporta a presença de sólidos como areia, pedras e outros resíduos sem perda de desempenho.

Estrutura robusta para maior durabilidade

Componentes reforçados e rotor de alta resistência proporcionam operação confiável e longa vida útil, mesmo em ambientes exigentes.

Menos manutenção e mais segurança

Sistema de vedação eficiente protege os rolamentos contra sujeira e impurezas, reduzindo o desgaste e os custos de manutenção.

35

Bomba de dejetos DMP-7,5/10/15

Especificações

Características e benefícios:



Alta capacidade de sólidos

Opera com impurezas de até 40 mm sem perda de desempenho.



Construção robusta

Componentes reforçados para maior durabilidade.



Vedação protegida

Sistema que evita sujeira nos rolamentos e reduz desgaste.

Bombeamento para altas consistências

Projetada para operar com dejetos de alta densidade e presença de sólidos, garantindo fluxo contínuo e eficiente mesmo em aplicações com grande carga de impurezas.



Rotor reforçado para sólidos

Rotor de alta resistência projetado para o bombeamento de dejetos com impurezas de até 40 mm, garantindo operação confiável mesmo em condições severas.

Eixo mancalizado em seis pontos

Eixo principal apoiado em seis mancais banhados a óleo, proporcionando maior estabilidade, menor vibração e maior durabilidade do conjunto.

Vedação selo-hidráulica

Sistema de vedação na parte inferior da bomba que impede a entrada de sujeira nos rolamentos, protegendo os componentes internos e aumentando a vida útil do equipamento.

36

Válvulas Flush

Informações gerais



Limpeza automatizada

Sistema de flush com acionamento automático.

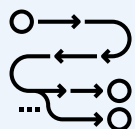

Fluxo controlado

Difusor que distribui a água de forma uniforme.



Instalação versátil

Alimentação por reservatório ou bomba.

Limpeza automática das instalações

A válvula para flush é responsável por liberar o fluxo de água para a limpeza das instalações, garantindo remoção eficiente dos dejetos e melhor higiene no ambiente.

Acionamento pneumático confiável

Sistema acionado por ar comprimido que proporciona abertura e fechamento suaves, com operação segura e baixa necessidade de manutenção.

Distribuição uniforme da água

A tampa com sistema difusor controla o fluxo, evitando respingos e garantindo uma limpeza homogênea em toda a área.

Controle automático programável

Painel de controle que permite programar horários de limpeza, tornando o sistema mais prático e reduzindo a necessidade de operação manual.

37

Válvula Flush

Especificações



Características e benefícios:

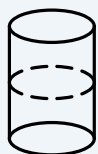

Acionamento pneumático

Sistema de abertura e fechamento por ar comprimido.



Difusor integrado

Tampa com controle de fluxo para distribuição uniforme.



Controle programável

Painel automático com ajuste de ciclos de limpeza.

Disponível em múltiplos diâmetros

Modelos nas versões 250, 300 e 400 mm, permitindo adaptação a diferentes dimensões de tubulação e necessidades de vazão.

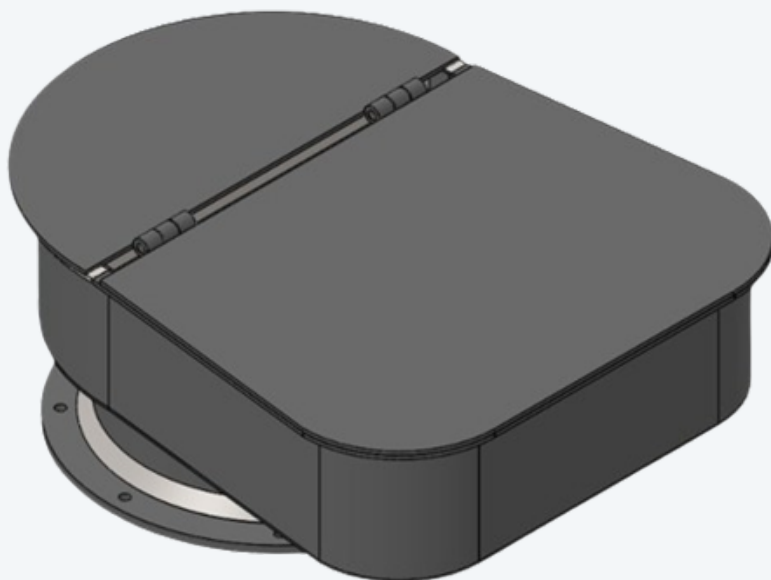

Acionamento pneumático

Sistema de fechamento e abertura por ar comprimido, proporcionando operação suave, confiável e com menor desgaste dos componentes.

Tampa com difusor integrado

Tampa equipada com sistema difusor que controla o fluxo de água durante o flush, garantindo distribuição uniforme e maior eficiência na limpeza.

Controle automático programável

Painel de controle que permite configurar ciclos e horários de limpeza automática, adaptando o funcionamento às necessidades da instalação.

Bombas para Flush

Informações gerais

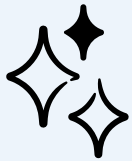

Limpeza mais eficiente

Alto volume de água para remoção rápida dos dejetos.

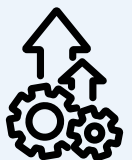

Maior produtividade

Ciclos de limpeza mais curtos e melhor desempenho do sistema.



Operação confiável

Bombeamento estável para uso contínuo no dia a dia.

Alto volume de água para limpeza

A bomba para flush é responsável por enviar grandes quantidades de água para o sistema de limpeza, garantindo remoção eficiente dos dejetos.

Limpeza rápida e eficiente

Projetada para fornecer vazões elevadas, a bomba permite ciclos de limpeza mais rápidos e com melhor cobertura das áreas.

Potência para aplicações exigentes

Disponível em versões de 30 e 40 cv, atende sistemas que exigem bombeamento intenso e operação contínua.

Operação confiável no dia a dia

Construção robusta e dimensionamento adequado para sistemas de flush, garantindo desempenho estável e longa vida útil.

39

Bomba para flush

Especificações



Características e benefícios:

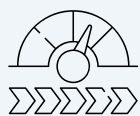

Alta vazão

Até 30 m³/min de capacidade.



Opções de potência

Modelos disponíveis em 30 e 40 cv.



Aplicação em flush

Projetada para sistemas de limpeza intensiva.

Desempenho para grandes volumes

Projetada para aplicações que exigem bombeamento intenso de água, garantindo fluxo constante e eficiência no processo de limpeza.

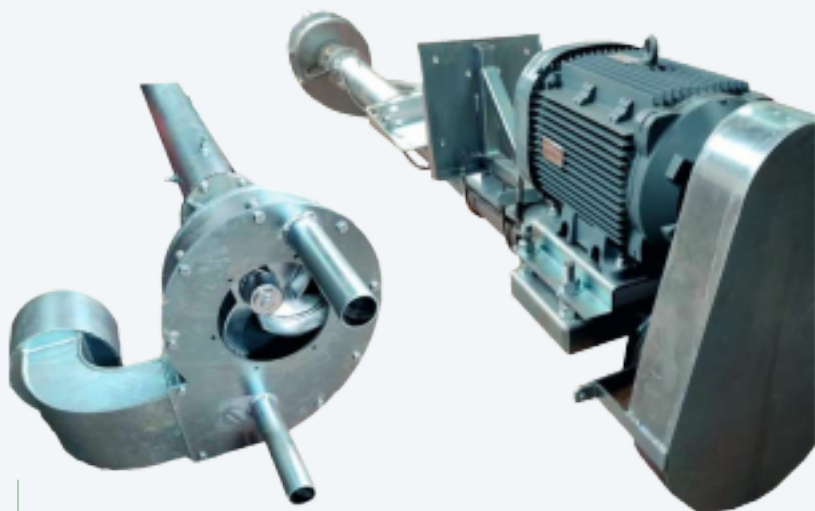

Alta vazão de operação

Capaz de fornecer vazões de até 30 m³ por minuto, atendendo sistemas de flush que exigem grande volume de água em curtos períodos.

Potências de 30 e 40 cv

Disponível em duas opções de potência, permitindo o dimensionamento correto conforme a necessidade de vazão e pressão do sistema.

Projetada para sistemas de limpeza

Construção voltada para aplicações de flush, garantindo desempenho eficiente e operação contínua em ambientes pecuários.



AUTOMAÇÃO E CONTROLE

Controle e automação

para processos mais eficientes e produtivos.



Programador de Limpeza

Informações gerais



Menos custos operacionais

Redução de água, químicos e mão de obra.



Mais higiene

Auxilia na redução da contagem bacteriana.

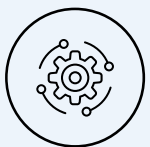

Processo automatizado

Limpeza padronizada e sem intervenção manual.

Automação do processo de limpeza

Os programadores de limpeza controlam automaticamente os ciclos de higienização, reduzindo a necessidade de operação manual e garantindo padronização.

Redução de custos operacionais

Com dosagem controlada e ciclos automáticos, o sistema reduz o consumo de água, produtos químicos e mão de obra.

Limpeza eficiente com sistema CIP

Permite a higienização interna de tubulações e equipamentos sem desmontagem, economizando tempo e garantindo limpeza completa.

Mais qualidade e segurança no processo

A limpeza automatizada contribui para a redução da contagem bacteriana, ajudando a atender normas sanitárias.

Características e benefícios:



Controle programável

Ajuste automático dos ciclos de limpeza.



Dosagem precisa

Uso controlado de produtos químicos.



Sistema CIP

Limpeza interna sem desmontagem.

Auxílio na redução da CBT

Operação automatizada que contribui para a diminuição da contagem de bactérias totais, melhorando a qualidade e segurança do processo.



Controle automático de ciclos

Sistema programável que gerencia automaticamente as etapas de limpeza, garantindo repetibilidade e eficiência no processo.

Dosagem precisa de produtos químicos

Controle exato da quantidade de detergentes e sanitizantes, evitando desperdícios e garantindo a eficácia da higienização.

Sistema compatível com limpeza CIP

Projetado para operar com sistemas CIP, permitindo limpeza interna de tubulações, tanques e equipamentos sem desmontagem.

Soluções em equipamentos e estruturas pré-moldadas para seu projeto.

Solicite um orçamento!

Entre em contato com a gente agora mesmo e solicite um orçamento para equipamentos e estruturas pré-moldadas de alta qualidade, feitas para alcançar eficiência e robustez no agronegócio, com suporte especializado.

[Fale conosco!](#)



(43) 92001-7513



contato@impulsefarm.com.br



www.impulsefarm.com.br

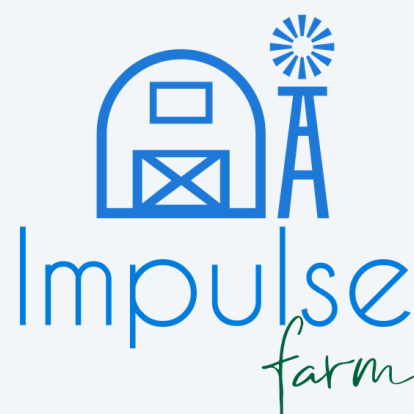

Engenharia e Soluções para Pecuária Moderna



 [\(43\) 92001-7513](tel:(43)92001-7513)

 comercial@impulsefarm.com.br

 www.impulsefarm.com.br



Nosso Site



Whatsapp