

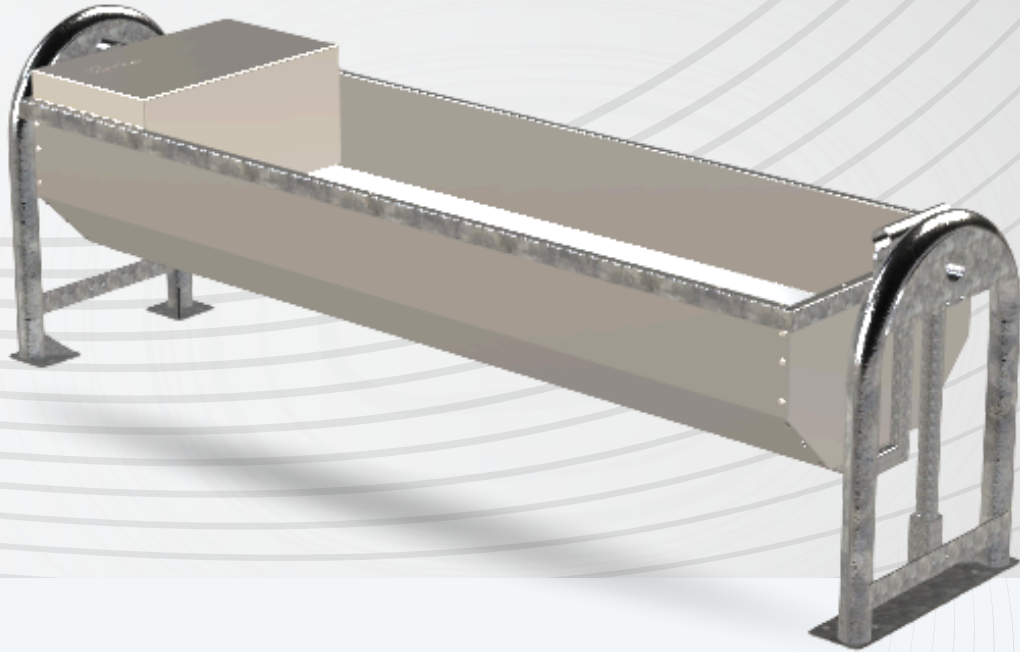

# Bebedouro basculante 2 Metros



## Características e benefícios:



### Bóia de alta vazão

Abastecimento rápido e contínuo.



### Facil Limpeza

Bebedouros basculantes com superfícies lisas que evitam acúmulo de sujeira



### Durabilidade

Materiais resistentes à corrosão e baixa manutenção.

## Descritivo Técnico

Capacidade	350 Litros
Comprimento	2 Metros
Largura	57 cm
Altura	75 cm
Profundidade	35 cm
Estrutura	Aço inox 1,5mm
Acabamento	Galvanizado a fogo

Bebedouro basculante de 2 metros, que garante abastecimento eficiente e conforto para a vaca. Possui alta vazão, fácil limpeza e estrutura resistente, ideal para o uso diário com baixa manutenção.

